

Modèles 358/359

DESSERT LAITIER GIVRÉ

Traduit à partir des consignes originales d'utilisation

046122FCM



09/05/07 (Publication originale)

(Mise à jour 04/06/12)

Remplissez cette page pour la consulter lorsque vous avez besoin des services d'un technicien.

Distributeur Taylor : _____

Adresse : _____

Téléphone : _____

Service : _____

Pièces : _____

Date d'installation : _____

Renseignements de l'étiquette signalétique :

Numéro de modèle : _____

Numéro de série : _____

Données électriques : Voltage _____ Cycle _____

Phase _____

Capacité maximum des fusibles : _____ A

Courant admissible minimum : _____ A

© Mai 2007 Taylor
Tous droits réservés
046122FCM



Le nom Taylor et le dessin de la couronne sont des marques de commerce enregistrées aux États-Unis et dans d'autres pays.

Taylor Company
750 N. Blackhawk Blvd.
Rockton, IL 61072
Etats-Unis

Encart de manuel de l'utilisateur d'appareil Taylor®

Veillez ajouter les étapes suivantes aux marches à suivre de votre manuel de l'utilisateur, selon l'équipement approprié.

Batteur

Étape 1

Avant d'installer le batteur, inspectez les lames et les pinces du racleur.

Soyez à l'affût de signes d'usure ou de dommage sur les lames du racleur. Si une lame est coupée ou usée, remplacez les deux lames.

Vérifiez les pinces de lame; assurez-vous qu'elles ne sont pas pliées et que la fente est uniforme sur toute sa longueur. Remplacez les pinces endommagées.

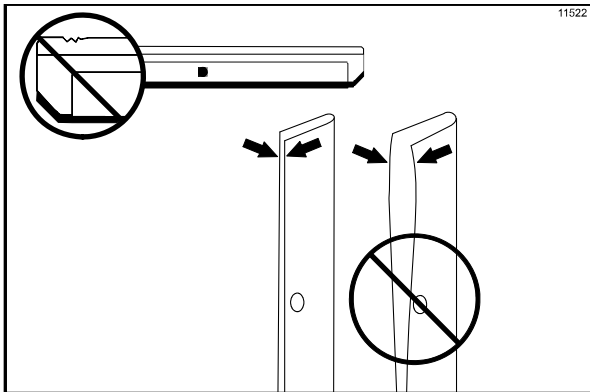

Figure 1

Étape 2

Avant d'installer les sabots du batteur, inspectez-les pour repérer toute trace de coupure, de fissure ou d'usure. En cas de défectuosité, remplacez les sabots du batteur.

Porte du congélateur

Étape 1

Avant d'assembler la porte du congélateur, inspectez les éléments suivants pour repérer toute trace de coupure, de fissure ou d'usure : palier de la porte, joint d'étanchéité de la porte, levier de service, joints toriques et tous les côtés de la porte, y compris l'intérieur de l'orifice du levier de service. Remplacez les pièces endommagées.

Pompe de mélange

Si votre appareil est doté d'une pompe de mélange, effectuez les étapes suivantes :

Étape 1

Inspectez les pièces en caoutchouc et en plastique de la pompe. Les joints toriques, les anneaux et les joints d'étanchéité doivent être en parfaite condition pour que la pompe et l'appareil fonctionnent correctement. L'appareil et la pompe ne peuvent pas fonctionner correctement si ces pièces présentent des entailles, des coupures ou des trous.

Inspectez les pièces de plastique de la pompe pour repérer des traces de fissure, d'usure ou de décollement du plastique.

Remplacez immédiatement toute pièce défectueuse et jetez l'ancienne pièce.

Marches à suivre d'assainissement et d'amorce

IMPORTANT! L'appareil ne doit PAS être placé en mode AUTO tant que toute la solution d'assainissement n'a pas été vidée du cylindre de réfrigération et que la marche à suivre d'amorce appropriée n'a pas été exécutée. Sinon, le cylindre de réfrigération peut subir des dommages.

© 2015 Carrier Commercial Refrigeration, Inc.

Toute reproduction, divulgation ou distribution non autorisée, en tout ou en partie, du présent document par toute personne peut constituer une violation de la loi sur les droits d'auteur des États-Unis et d'autres pays et peut entraîner des dommages-intérêts d'origine législative d'un montant maximum de 250 000 \$ (17 USC 504) pour violation et peut entraîner d'autres poursuites civiles et criminelles. Tous droits réservés.



Taylor Company

a division of Carrier Commercial Refrigeration, Inc.
750 N. Blackhawk Blvd.
Rockton, IL 61072



Table des matières

Section 1	À l'intention de l'installateur	1
	Mesures de sécurité.....	1
	Préparation du site.....	1
	Unités refroidies à l'air	2
	Raccords électriques	2
	Rotation du batteur	2
	Fluide frigorigène	3
Section 2	À l'intention de l'utilisateur	4
Section 3	Sécurité	5
Section 4	Spécifications	7
Section 5	Schéma des pièces	9
	Modèle 358	9
	Modèle 359	10
	Assemblage du batteur et de la porte	12
	Accessoires	13
Section 6	Important : À l'intention de l'utilisateur	14
	Interrupteur d'alimentation	14
	Voyant lumineux - « Manque de mélange ».....	15
	Bouton de réinitialisation.....	15
	Flexible d'air.....	15
Section 7	Marche à suivre d'utilisation	16
	Assemblage	16
	Assainissement.....	19
	Amorçage	20
	Marche à suivre à la fermeture	21
	Vidange du produit du cylindre de réfrigération	21
	Rinçage.....	21
	Nettoyage	22
	Démontage	22
	Nettoyage à la brosse	22

Section 8	Important : Liste de vérification de l'utilisateur	24
	Lors du nettoyage et de l'assainissement	24
	Dépannage concernant le nombre de bactéries	24
	Vérifications d'entretien régulier.....	24
	Entreposage hivernal	25
Section 9	Guide de dépannage	26
Section 10	Calendrier de remplacement des pièces	29

Note : La recherche continue permet une amélioration constante. Les renseignements contenus dans ce manuel sont donc sujets à changement sans préavis.

Note : Seules les instructions provenant de l'usine ou leurs équivalents traduits autorisés sont considérés comme l'ensemble original d'instructions.

© Mai 2007 Taylor (Publication originale)
(Mise à jour en juin 2012)
Tous droits réservés
046122FCM



Le nom Taylor et le dessin de la couronne sont des marques de commerce enregistrées aux États-Unis et dans d'autres pays.

Taylor Company
750 N. Blackhawk Blvd.
Rockton, IL 61072
États-Unis

Le texte qui suit comporte des instructions d'installation générales. Pour obtenir tous les détails sur l'installation, consultez la notice de vérification.

Mesures de sécurité



Dans toutes les régions du monde, l'équipement doit être installé conformément aux codes locaux en vigueur. Communiquez avec vos autorités locales en cas de questions.

Il faut s'assurer que toutes les pratiques de sécurité de base sont respectées durant l'installation et les activités reliées à l'installation et à l'entretien de l'équipement Taylor.

- Seul le personnel de service autorisé de Taylor peut effectuer l'installation et la réparation de l'équipement.
- Le personnel de service autorisé doit consulter la norme OSHA 29CFR1910.147 ou le code en vigueur de la région pour connaître la marche à suivre de verrouillage/étiquetage de l'industrie avant de commencer l'installation ou les réparations.
- Le personnel de service autorisé doit s'assurer de se procurer et de porter l'équipement de protection individuel lorsque cela est nécessaire lors de l'installation et de l'entretien.
- Le personnel de service autorisé doit retirer tous les bijoux en métal, les bagues et les montres avant de travailler avec de l'équipement électrique.



La ou les sources d'alimentation électrique principales de l'unité de réfrigération doivent être débranchées avant de procéder aux réparations. Le non-respect de cette consigne peut causer des blessures ou la mort par électrocution ou par des pièces mobiles dangereuses et causer un mauvais fonctionnement de l'appareil ou des dommages à ce dernier.

Note : Toutes les réparations doivent être effectuées par un technicien de service autorisé de Taylor.



Cette unité comporte de nombreux rebords coupants qui peuvent causer des blessures graves.

Préparation du site

Inspectez la zone où l'unité sera installée, avant de débiller l'unité. Assurez-vous que tous les dangers possibles pour l'utilisateur et pour l'équipement ont été éliminés.

Pour utilisation à l'intérieur seulement : Cette unité est conçue pour fonctionner à l'intérieur, à une température ambiante normale entre 70 et 75 °F (21 et 24 °C). Cette unité de réfrigération a été en mesure de fonctionner à une température ambiante élevée de 104 °F (40 °C), mais à capacité réduite.



Cette unité **NE** doit **PAS** être installée dans une aire où un jet ou tuyau d'eau peut être utilisé. **N'utilisez JAMAIS** un jet ou un tuyau d'eau pour rincer ou nettoyer l'unité. Le non-respect de cette consigne peut causer une électrocution.



Cette unité doit être installée sur une surface au niveau pour éliminer le danger qu'elle bascule. Il faut être extrêmement prudent lors du déplacement de l'unité pour toute raison. Il faut deux personnes ou plus pour déplacer l'unité en toute sécurité. Le non-respect de cette consigne peut causer des blessures ou des dommages à l'équipement.

Sortez l'unité de sa caisse et inspectez-la pour vous assurer qu'elle n'est pas endommagée. Signalez tout dommage à votre distributeur Taylor.

Cet appareil a été fabriqué aux États-Unis et les mesures des pièces sont des mesures américaines. Toutes les conversions aux mesures métriques sont approximatives et peuvent varier.

Unités refroidies à l'air

N'obstruez PAS les ouvertures d'entrée et de sortie d'air.

Les unités refroidies à l'air requièrent un dégagement minimum de 3 po (76 mm) de **tous** les côtés des unités de réfrigération. Cela est nécessaire pour permettre une bonne circulation d'air dans les condenseurs. Le non-respect des dégagements adéquats peut réduire la capacité de réfrigération des unités et possiblement endommager de façon permanente les compresseurs.

Raccords électriques

Aux États-Unis, cet équipement doit être installé en conformité avec le National Electrical Code (NEC), ANSI/NFPA 70-1987. Le but du NEC est d'assurer concrètement la sécurité des personnes et des biens contre les dangers découlant de l'utilisation de l'électricité. Ce code contient des modalités considérées comme nécessaires pour assurer la sécurité. Dans toutes les autres régions du monde, l'équipement doit être installé conformément aux codes locaux en vigueur. Communiquez avec les autorités locales.



**RESPECTEZ LES CODES
ÉLECTRIQUES LOCAUX!**

Chaque unité nécessite une source d'alimentation en électricité pour chaque étiquette signalétique sur l'unité. Vérifiez la ou les étiquettes signalétiques de l'unité de réfrigération pour connaître les données de la protection contre les surcharges du circuit, du fusible, du courant admissible et autres spécifications électriques. Consultez le schéma de câblage situé à l'intérieur de la boîte de contrôle pour effectuer les branchements correctement.



ATTENTION : CET APPAREIL DOIT ÊTRE MIS À LA TERRE! LE NON-RESPECT DE CETTE CONSIGNE PEUT CAUSER DES BLESSURES GRAVES PAR ÉLECTROCUTION!



Cette unité est équipée d'une patte de mise à la terre équipotentielle qui doit être correctement fixée à l'arrière du cadre par un installateur autorisé. L'emplacement d'installation est indiqué par le symbole de lien équipotentiel (5021 de IEC 60417-1) sur le panneau amovible et le cadre de l'appareil.



- Les appareils stationnaires qui ne sont pas équipés de cordon électrique et d'une prise ou d'un autre dispositif de débranchement de l'appareil d'une source électrique doivent être équipés d'un interrupteur de sectionnement omnipolaire avec un intervalle de contact d'au moins 3 mm installé sur l'installation externe.
- Les appareils branchés en permanence à du câblage fixe et dont le courant de fuite peut dépasser 10 mA, surtout lorsqu'ils sont débranchés ou non utilisés pendant de longues périodes, ou lors de la première installation, doivent comporter un dispositif de protection, comme un disjoncteur de fuite de terre, pour protéger contre les fuites de courant et installé par du personnel autorisé conformément aux codes locaux.
- Les cordons électriques utilisés avec cette unité doivent être résistants à l'huile, être en câble gainé flexible et pas plus léger que du polychloroprène ou autre élastomère synthétique équivalent (désignation de code 60245 IEC 57) et avoir été installés avec les ancrages adéquats permettant d'éliminer la tension mécanique sur les conducteurs, incluant la torsion, aux terminaux et protéger l'isolation des conducteurs contre l'abrasion.

Rotation du batteur



La rotation du batteur doit s'effectuer dans le sens des aiguilles d'une montre, lorsqu'on regarde dans le cylindre de réfrigération.

Note : La marche à suivre suivante doit être exécutée par un technicien de service Taylor autorisé.

Pour corriger le sens de la rotation sur une unité triphasée, il faut échanger deux des câbles d'alimentation au niveau du bornier principal seulement.

Pour corriger la rotation sur une unité à alimentation monophasée, inversez les fils d'alimentation à l'intérieur du moteur du batteur. (Suivez le diagramme imprimé sur le moteur.)

Les raccords électriques se font directement dans le bornier fourni dans la petite boîte de jonction située derrière le panneau latéral gauche, dans le bas du cadre.

Fluide frigorigène



Par respect pour l'environnement, Taylor se limite fièrement à l'utilisation de fluides frigorigènes hydrofluorocarbonés écologiques. Le fluide frigorigène hydrofluorocarboné utilisé dans cet appareil est le R404A. Ce fluide frigorigène est généralement considéré comme non toxique et ininflammable, avec un potentiel d'appauvrissement de la couche d'ozone (PDO) de zéro (0).

Cependant, tout gaz sous pression est potentiellement dangereux et doit être manipulé avec précaution.

NE remplissez JAMAIS complètement une bonbonne de fluide frigorigène. Remplissez la bonbonne jusqu'à environ 80 % de sa capacité pour laisser l'espace nécessaire à la dilatation normale.



Utilisez seulement du fluide frigorigène R134a qui se conforme à la spécification 700 de la norme AHI. L'utilisation de tout autre fluide frigorigène peut exposer les utilisateurs et les opérateurs à des dangers inattendus.



La vaporisation du fluide frigorigène sur la peau pourrait causer de graves blessures. Protégez-vous la peau et les yeux. En cas de brûlure par le fluide frigorigène, rincez immédiatement avec de l'eau froide. Si la brûlure est grave, appliquez de la glace et communiquez immédiatement avec un médecin.



Taylor rappelle aux techniciens de prêter attention aux lois gouvernementales concernant l'extraction, le recyclage et les systèmes de récupération de fluide frigorigène. Si vous avez des questions sur ces lois, veuillez communiquer avec le service d'entretien de l'usine.



AVERTISSEMENT : Lorsqu'il est utilisé avec des huiles de polyolestère, le fluide frigorigène R404A absorbe beaucoup d'humidité. La durée maximum d'ouverture d'un système de réfrigération doit être de 15 minutes. Bouchez tous les orifices des tubes pour éviter que de l'eau ou l'humidité présente dans l'air ne soient absorbées par l'huile.

La ou les unités de réfrigération que vous avez achetées ont été soigneusement conçues et fabriquées pour offrir un fonctionnement fiable. Les modèles 358 et 359, s'ils sont bien utilisés et entretenus, produiront constamment des produits de qualité. Comme tous les appareils mécaniques, ils doivent être nettoyés et entretenus. Ils nécessiteront un minimum d'entretien et d'attention si la marche à suivre d'utilisation de ce manuel est respectée.

Il faut lire ce Manuel de l'utilisateur avant d'utiliser l'appareil ou d'en effectuer l'entretien.

En aucun temps, votre unité de réfrigération NE compensera ni NE corrigera les erreurs survenues durant la préparation ou le remplissage. La marche à suivre initiale d'assemblage et d'amorçage est donc extrêmement importante. Il est fortement recommandé que tout le personnel responsable de l'utilisation de l'appareil lise cette marche à suivre pour être bien formé et s'assurer qu'il n'y a pas de mauvaise compréhension.

Si vous avez besoin d'aide technique, communiquez avec votre distributeur Taylor local autorisé. Pour tout renseignement sur votre distributeur, téléphonez à Taylor au (815) 624-8333.

Note : La garantie n'est valable que si les pièces sont des pièces Taylor autorisées, achetées auprès d'un distributeur Taylor autorisé et si le travail nécessaire a été effectué par un technicien de service de Taylor autorisé. Taylor se réserve le droit de refuser les réclamations de garantie relatives à l'équipement ou aux pièces si des pièces ou du fluide frigorigène non approuvés ont été installés sur l'appareil, si des modifications ont été effectuées sans respecter les exigences de l'usine ou s'il est établi que le problème a été causé par de la négligence ou de l'abus.

Note : La recherche continue permet une amélioration constante. Les renseignements contenus dans ce manuel sont donc modifiables sans préavis.



Si le symbole du bac marqué d'un X est apposé sur cet appareil, il signifie que ce produit est conforme à la directive de l'UE de même qu'aux lois semblables entrées en vigueur après le 13 août 2005. Donc, il doit être mis aux ordures séparément après sa vie fonctionnelle et ne peut pas être jeté avec les déchets non triés de la municipalité.

L'utilisateur a la responsabilité de transporter le produit au lieu de collecte approprié, comme il est indiqué dans le code local.

Pour obtenir de plus amples renseignements sur les lois applicables, il faut communiquer avec la municipalité et/ou le distributeur local.

Exonération de garantie du compresseur

Le ou les compresseurs de réfrigération de ces appareils sont garantis pour le temps indiqué sur la carte de garantie accompagnant cet appareil. Cependant, en raison du Protocole de Montréal et des amendements à la loi américaine sur l'air propre (Clean Air Act) de 1990, de nombreux nouveaux fluides frigorigènes font l'objet de tests et donc, pourraient être adoptés par l'industrie de l'entretien. Certains de ces nouveaux fluides frigorigènes prétendent pouvoir remplacer les anciens, dans bon nombre d'applications. Il faut noter que, dans le cas d'un entretien normal du système de réfrigération de cet appareil, **il faudra utiliser uniquement le fluide frigorigène mentionné sur l'étiquette signalétique de l'appareil.** L'utilisation non autorisée d'autres fluides frigorigènes annulera la garantie du compresseur. Il incombe au propriétaire de communiquer cette condition au technicien qu'il emploie.

Il faut également noter que Taylor ne garantit pas le fluide frigorigène utilisé dans l'appareil. Par exemple, en cas de perte du fluide frigorigène lors d'un entretien ordinaire de l'appareil, Taylor n'est pas dans l'obligation de fournir, ni d'assurer son remplacement, que ce soit en échange de paiement ou non. Taylor a l'obligation de recommander un remplacement convenable, dans le cas où le fluide frigorigène d'origine serait banni, deviendrait désuet ou ne serait plus offert au cours de la garantie de cinq ans du compresseur.

Taylor continuera de se tenir au courant des innovations dans l'industrie et de tester de nouveaux produits, lorsqu'ils se présentent. Advenant qu'après avoir été testé par nous, un liquide frigorigène s'avère un produit de remplacement adéquat, la limitation ci-dessus sera rendue nulle. Pour connaître le statut actuel d'un liquide frigorigène de rechange par rapport à la garantie de votre compresseur, communiquez avec votre distributeur Taylor local ou l'usine Taylor. Soyez prêt à fournir le numéro de modèle et le numéro de série de l'unité en question.

Chez Taylor, nous nous soucions de la sécurité de l'utilisateur lorsqu'il est en contact avec l'unité de réfrigération ou ses pièces. Taylor a déployé de grands efforts pour concevoir et construire des caractéristiques de sécurité intégrées pour vous protéger et protéger le technicien de service. Par exemple, des étiquettes d'avertissement ont été attachées à l'unité de réfrigération pour mieux souligner les mesures de sécurité à l'utilisateur.



IMPORTANT - Le non-respect des consignes de sécurité suivantes peut causer des blessures graves ou entraîner la mort. Le non-respect de ces avertissements peut endommager l'appareil et ses composantes. Les dommages aux composantes peuvent entraîner des coûts de remplacement et des frais de service.



N'utilisez PAS l'unité de réfrigération avant d'avoir lu ce Manuel de l'utilisateur. Le non-respect de cette consigne peut causer des blessures ou des risques pour la santé, des dommages à l'équipement ou un mauvais fonctionnement de l'unité de réfrigération.



Selon la norme IEC 60335-1, partie 2, « cet appareil doit uniquement être utilisé par du personnel formé. Il n'est pas conçu pour être utilisé par des enfants ou des personnes avec des capacités physiques, sensorielles ou mentales réduites, ou par des personnes manquant d'expérience et de connaissances, sauf si ces personnes sont supervisées ou instruites à l'utilisation de l'appareil, par une personne responsable de leur sécurité. »



Cette unité est équipée d'une patte de mise à la terre equipotentielle qui doit être correctement fixée à l'arrière du cadre par un installateur autorisé. L'emplacement d'installation est indiqué par le symbole de lien equipotentiel (5021 de IEC 60417-1) sur le panneau amovible et le cadre de l'appareil.



N'utilisez PAS un jet d'eau pour nettoyer ou rincer l'unité de réfrigération. Le non-respect de ces consignes peut causer une électrocution grave.



- **N'utilisez PAS** l'unité de réfrigération si elle n'est pas correctement mise à la terre.
- **N'utilisez PAS** l'unité de réfrigération avec un fusible de capacité supérieure à celle indiquée sur l'étiquette signalétique.
- Toutes les réparations doivent être effectuées par un technicien de service autorisé de Taylor.
- Les sources d'alimentation électrique principales de l'appareil doivent être débranchées avant de procéder aux réparations.
- Unités à cordon électrique : seuls les techniciens de service autorisés de Taylor ont le droit d'installer une prise sur cette unité.
- Les appareils stationnaires qui ne sont pas équipés de cordon électrique et d'une prise ou d'un autre dispositif de débranchement de l'appareil d'une source électrique doivent être équipés d'un interrupteur de sectionnement omnipolaire avec un intervalle de contact d'au moins 3 mm installé sur l'installation externe.
- Les appareils branchés en permanence à du câblage fixe et dont le courant de fuite peut dépasser 10 mA, surtout lorsqu'ils sont débranchés ou non utilisés pendant de longues périodes, ou lors de la première installation, doivent comporter un dispositif de protection, comme un disjoncteur de fuite de terre, pour protéger contre les fuites de courant et installé par du personnel autorisé conformément aux codes locaux.
- Les cordons électriques utilisés avec cette unité doivent être résistants à l'huile, être en câble gainé flexible et pas plus léger que du polychloroprène ou autre élastomère synthétique équivalent (désignation de code 60245 IEC 57) et avoir été installés avec les ancrages adéquats permettant d'éliminer la tension mécanique sur les conducteurs, incluant la torsion, aux terminaux et protéger l'isolation des conducteurs contre l'abrasion.

Le non-respect de ces consignes peut causer une électrocution. Communiquez avec votre distributeur Taylor autorisé pour effectuer l'entretien de l'appareil.



- **NE permettez PAS** à du personnel non formé d'utiliser cet appareil.
- **N'utilisez PAS** l'unité de réfrigération si les panneaux de service et les portes d'accès ne sont pas maintenus par des vis.
- **NE retirez PAS** de pièces de fonctionnement interne (exemple : porte de l'unité, batteur, lames du racleur, etc.) à moins que tous les interrupteurs d'alimentation soient sur la position d'ARRÊT.

Le non-respect de ces consignes peut causer de graves blessures aux doigts ou aux mains par des pièces mobiles dangereuses.



Cette unité comporte de nombreux rebords coupants qui peuvent causer des blessures graves.

- **NE placez PAS** d'objets, ni de doigts dans le bec de distribution. Vous pourriez contaminer le produit et vous blesser gravement au contact de la lame.
- **SOYEZ EXTRÊMEMENT PRUDENT** lors du retrait du batteur. Les lames du racleur sont très coupantes.



L'unité de réfrigération doit être placée sur une surface au niveau. Le non-respect de cette consigne peut causer des blessures ou des dommages à l'équipement.



Les calendriers de nettoyage et d'assainissement sont régis par les agences de réglementation provinciales et locales et doivent être respectés. Consultez la section Nettoyage de ce manuel pour connaître la marche à suivre de nettoyage appropriée de l'unité.

N'obstruez PAS les ouvertures d'entrée et de sortie d'air :

3 po (76 mm) de dégagement au minimum à l'avant, sur les côtés et à l'arrière et 3 po ½ (89 mm) en bas. Modèle 359 seulement : Le déflecteur d'air doit être installé. Le non-respect de ces consignes peut causer un mauvais fonctionnement des unités de réfrigération et les endommager.

Pour utilisation à l'intérieur seulement : Cette unité est conçue pour fonctionner à l'intérieur, à une température ambiante normale entre 70 et 75 °F (21 et 24 °C). Cette unité de réfrigération a été en mesure de fonctionner à une température ambiante élevée de 104 °F (40 °C), mais à capacité réduite.

NIVEAU DE BRUIT : L'émission de bruit aérien ne dépasse pas 78 dB(A) lorsque mesurée à 1 m de distance de la surface de l'appareil et à une hauteur de 1,6 m du plancher.

Section 4

Spécifications

Modèle 358

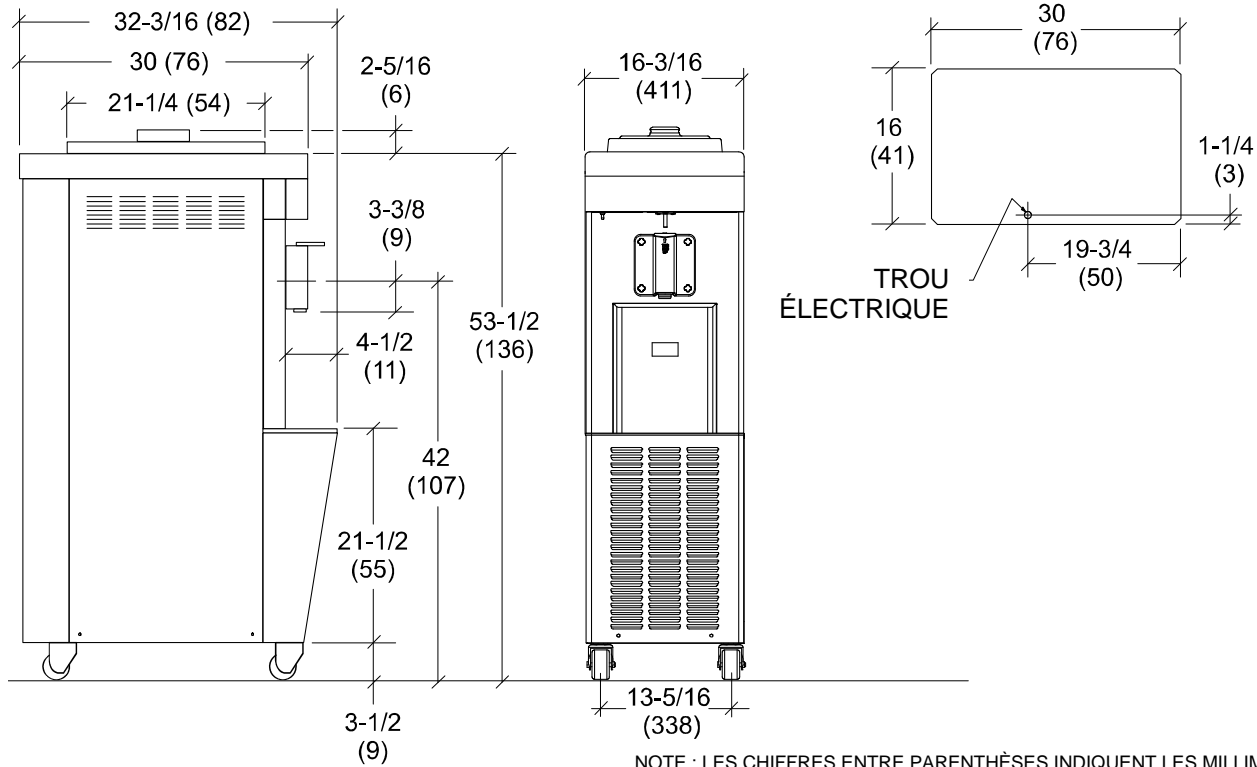

VUE DU HAUT DU POINT DE VUE DE L'UTILISATEUR
TOUS LES RACCORDS SONT SITUÉS SOUS LA BASE

Figure 1

- **Cylindre de réfrigération** - Un; capacité de 7 pintes (6,6 litres).
- **Trémie à mélange** - Une; capacité de 20 pintes (18,9 litres). Réfrigérée et isolée.
- Moteur du batteur - Un; 1,5 CV.
- **Unité de réfrigération** - Une; compresseur d'environ 9 500 btu/h. Liquide frigorigène 404A.
- **Électrique** – Norme 208/230-60-3; cependant, d'autres caractéristiques électriques sont disponibles. Chaque unité requiert un entretien électrique*.

Taille maximum de fusible triphasé : 20 A

Courant admissible minimum : 16A

- **Refroidissement à l'air** – Dégagement : 3 po (76 mm) de tous les côtés, 3 po 1/2 (89 mm) en bas.
- **Dimensions** – largeur : 16 po (406 mm)
Profondeur : 30 po (762 mm)
Hauteur : 55 po 7/8^{ème} (1418 mm)
Dégagement au sol : 3 po 1/2 (89 mm)
monté sur roulettes standard.
- **Poids approximatifs** -
Net : 356 lb (161,5 kg)
Emballé : 400 lb (181,4 kg)
Volume : 22,3 pi³ (0,63 m³)

* **Pour des informations électriques exactes, référez-vous toujours à la plaque signalétique de l'unité.**

Les disponibilités et les spécifications sont modifiables, sans préavis.

Modèle 359

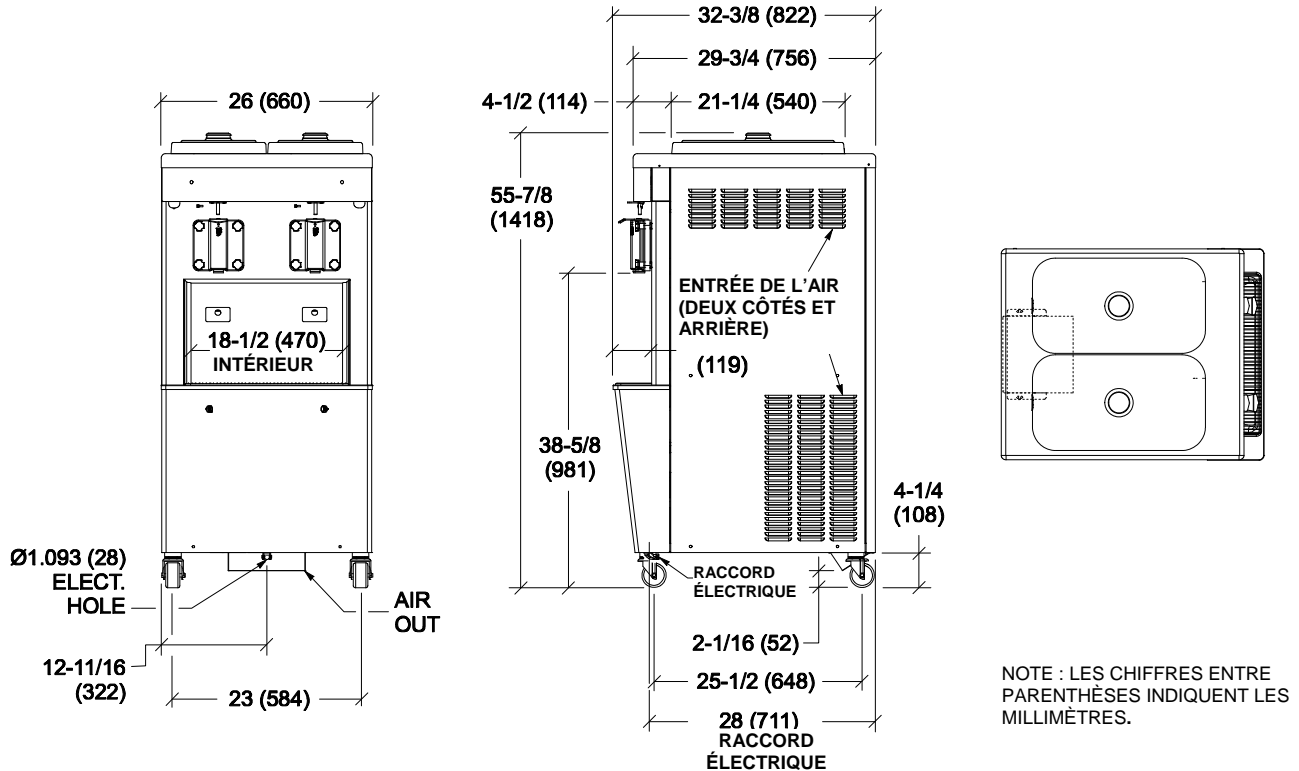

Figure 2

- **Cylindre de réfrigération** – Deux ; capacité de 7 pintes (6,6 litres).
- **Trémie à mélange** – Deux ; capacité de 20 pintes (18,9 litres). Réfrigérée et isolée.
- Moteur du batteur – Deux ; 1,5 CV.
- **Unité de réfrigération** – Deux ; compresseurs d'environ 9 500 btu/h. Liquide frigorigène 404A.
- **Électrique** – Norme 208/230-60-3. Chaque unité requiert un entretien électrique* Taille maximum de fusible triphasé : 35A
Courant admissible minimum du circuit : 30A

* Pour des informations électriques exactes, référez-vous toujours à la plaque signalétique de l'unité.

- **Refroidissement à l'air** – Dégagement : 3 po (76 mm) de tous les côtés.
- **Dimensions** – Largeur : 26 po (660 mm)
Profondeur : 32 po 3/8 (822 mm)
Hauteur : 55 po 7/8^{ème} (1418 mm)
Dégagement au sol : 4 po 1/4 (108 mm) monté sur roulettes standard.
- **Poids approximatifs** -
Net : 580 lb (263,1 kg)
Emballé : 673 lb (305,3 kg)
Volume : 41,1 pi³ (1,16 m³)

Les disponibilités et les spécifications sont modifiables, sans préavis.

Section 5

Schéma des pièces

Model 358

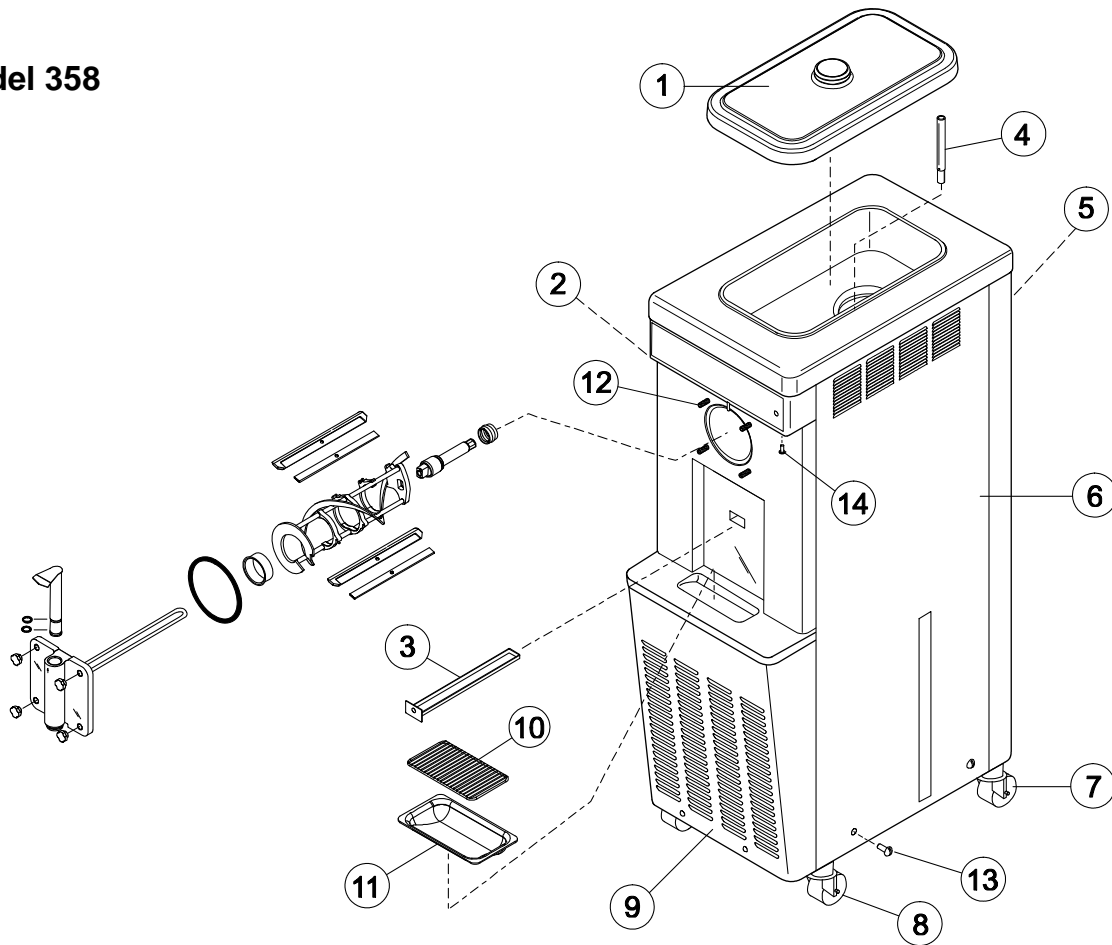

Figure 3

Article	Description	Pièce No	Fonction
1	Couvercle A.- Trémie isolée	X51658	Aide à la réfrigération du mélange et évite que des débris ne pénètrent dans la trémie.
2	Panneau latéral *358* gauche	046022	Panneau décoratif.
3	Assemblage du bac d'égouttement	X50879	Collecte toute évacuation de l'ouverture de l'arbre d'entraînement.
4	Flexible d'alimentation – non-réversible	015176-5	Régule la circulation d'air et de mélange dans le cylindre de réfrigération.
5	Assemblage du panneau arrière	046021	Panneau décoratif.
6	Panneau latéral *358* droit	046023-SP1	Panneau décoratif.
7	Roulette pivotante ¾-10 ST	021279	Facilite les manœuvres de l'unité de réfrigération.
8	Roulette pivotante de blocage	030307	Facilite les manœuvres de l'unité de réfrigération et dispose d'un levier pour verrouiller les roues.
9	Panneau de service	048267	Panneau décoratif. (Ne bloquez pas la circulation d'air.)
10	Grille	066697	Fournit une surface plate sur le plateau d'égouttement.
11	Plateau d'égouttement	066696	Plateau qui rattrape l'évacuation de produit.
12	Goujon - cône	022822	Attache pour maintenir la porte en place.

Modèle 359

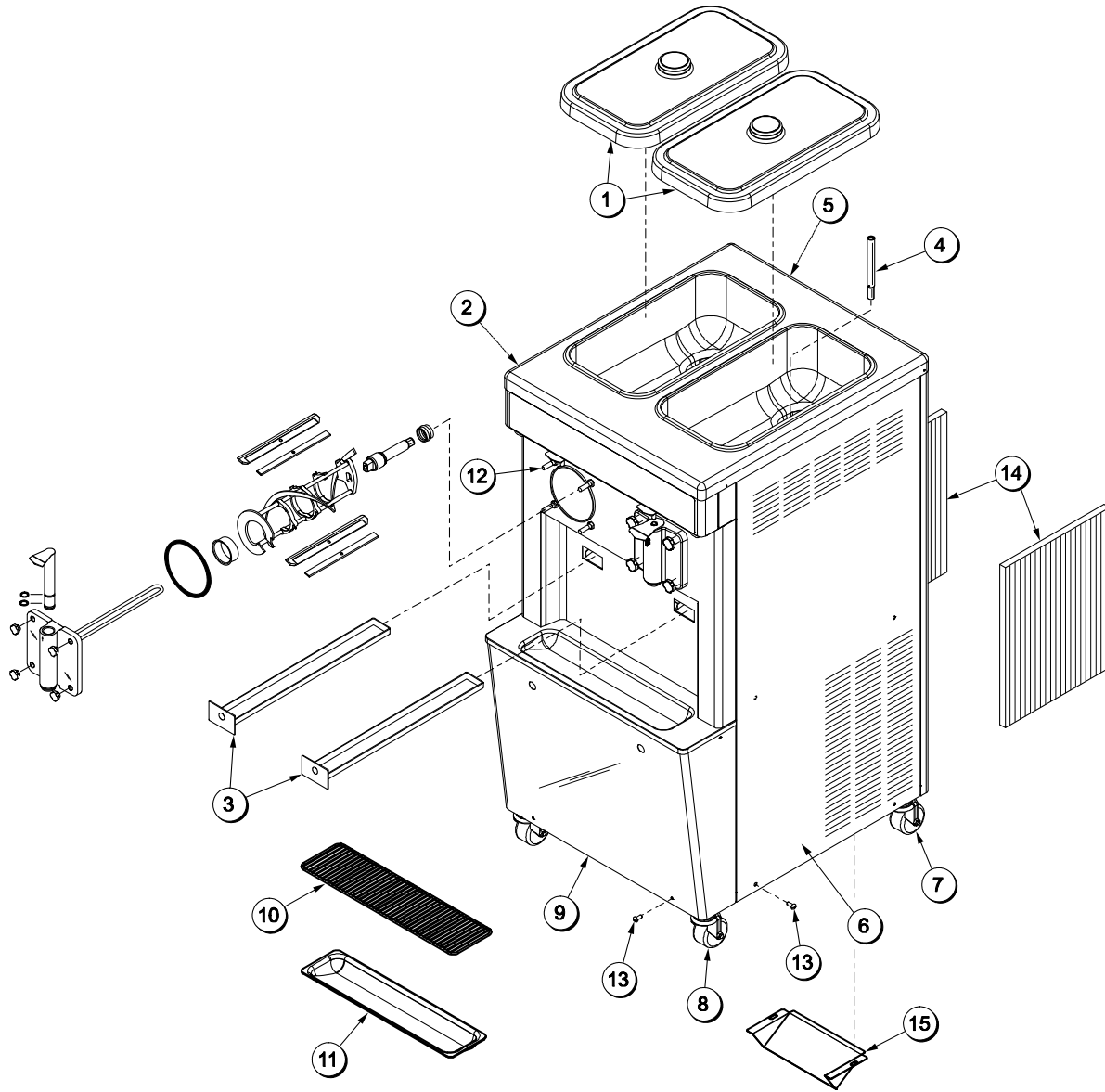

Figure 4

Article	Description	Pièce No	Fonction
1	Couvercle A.- Trémie isolée	X51658	Aide à la réfrigération du mélange et évite que des débris ne pénètrent dans la trémie.
2	Panneau latéral gauche	065250	Panneau décoratif.
3	Bac A.-Égouttement	X50879	Collecte toute évacuation de l'ouverture de l'arbre d'entraînement.
4	Flexible d'alimentation – non-réversible	015176-5	Régule la circulation d'air et de mélange dans le cylindre de réfrigération.
5	Panneau arrière	065271	Panneau décoratif.
6	Panneau latéral de droite	065251	Panneau décoratif.
7	Roulette pivotante 3 po - ¾-10STM	021279	Facilite les manœuvres de l'unité de réfrigération.

Identification des pièces pour le modèle 359 (suite)

Article	Description	Pièce No	Fonction
8	Roulette 3 po pivotante ¾-10 à tige	030307	Facilite les manœuvres de l'unité de réfrigération et dispose d'un levier pour verrouiller les roues.
9	Panneau de service avant	065268	Panneau décoratif. (Ne bloquez pas la circulation d'air.)
10	Grille métallique-19-3/4	033813	Fournit une surface plate sur le plateau d'égouttement.
11	Plateau d'égouttement-19-5/8 de long X 4-7/8	033812	Plateau qui rattrape l'évacuation de produit.
12	Goujon - cône	054748	Attache pour maintenir la porte en place.
13	Vis-1/4-20x5/8 à fente	005542	Maintient le panneau sur le cadre.
14	Filtre à air 18 de long x 13,5 de haut x 0,70 de large	052779-3	Filtre la poussière et la saleté du condenseur principal.
15	Défecteur d'air	065200	Se rattache sous la base de la machine pour diriger la circulation de l'air.

Assemblage du batteur et de la porte

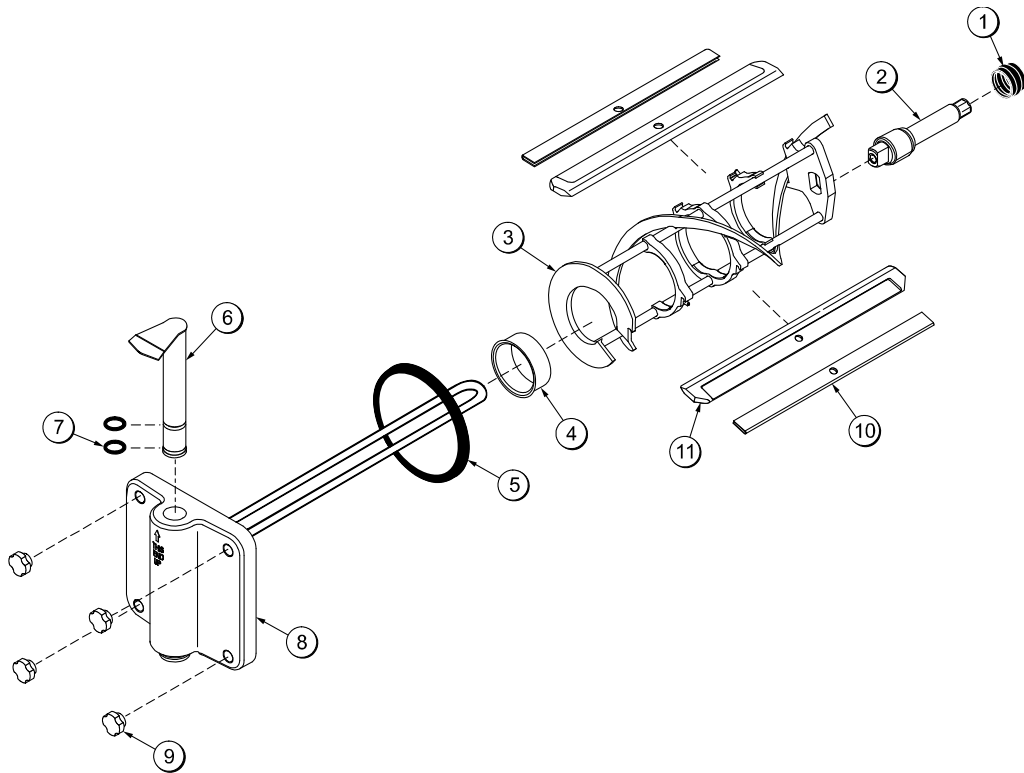
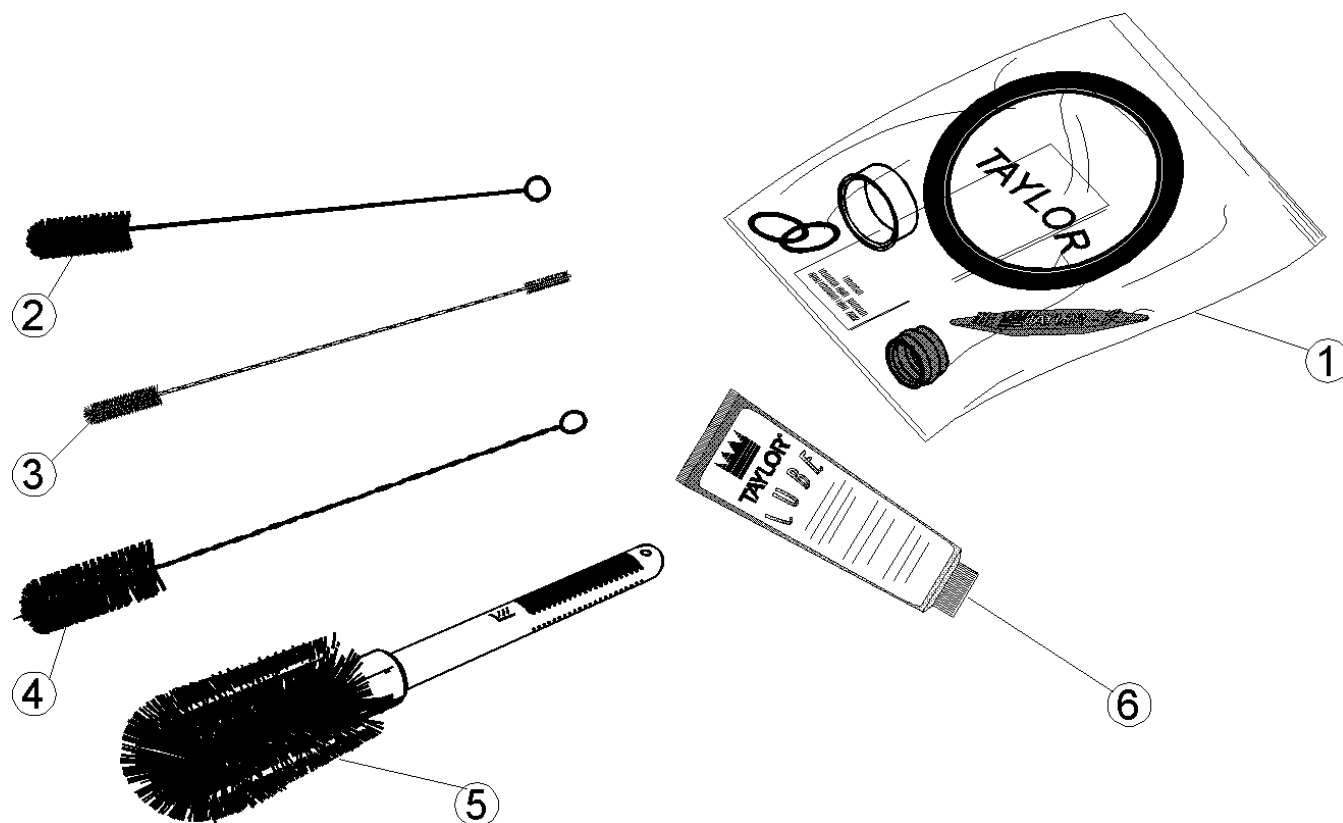

Figure 5

Article	Description	Pièce No	Fonction
1	Joint d'arbre d'entraînement	032560	Assure l'étanchéité entre le produit à l'intérieur du cylindre et les aires externes de l'unité de réfrigération. Il doit être lubrifié correctement.
2	Arbre-batteur	033235	Pièce de raccord entre le palier et le batteur. L'arbre doit être lubrifié.
3	Batteur A.-7 pintes 1 soutien goupille	X46233	Tourne à l'intérieur du cylindre de réfrigération pour mélanger l'air et le mélange et pour éjecter le produit. Le batteur doit tourner dans le sens horaire, du point de vue de l'utilisateur. Il entraîne les lames du racleur
4	Palier avant	013116	Permet au batteur de tourner librement sans endommager la porte de l'unité. Ne lubrifiez pas.
5	Joint d'étanchéité de la porte – 5,177 Diam Int x 5,9380	016672	Assure l'étanchéité entre la porte de l'unité et le cylindre de réfrigération.
6	Vanne de tirage A	X46028	Assure l'étanchéité de l'orifice de mélange dans la porte de l'unité. Ouvre l'orifice lorsque la vanne de tirage est levée, permettant au mélange gelé d'être éjecté.
7	Joint torique 1 po 1/16 diam. ext. x 0,139 large	020571	Assure l'étanchéité de la vanne de tirage. Doit être lubrifié correctement.
8	Porte-partielle -1 bec-shake	X30272-SER	Couvre l'extrémité ouverte du cylindre de réfrigération.
9	Écrou goujon *Usage général*	021508	Mécanisme de serrage pour maintenir la porte sur le cylindre de réfrigération. Serrez uniformément.
10	Attache - Lame du racleur 8,75 po	046238	Renforce la lame du racleur.
11	Lame racleur plastique	046237	Utilisée pour racler le produit gelé de la paroi intérieure du cylindre de réfrigération.

Accessoires



Article	Description	Pièce No	Fonction
1	Ensemble de mise au point *358*	X46050	Ensemble contenant les pièces de rechange pour tous les articles d'usure.
	Ensemble de mise au point *359*	X36356	Ensemble contenant les pièces de rechange pour tous les articles d'usure.
2	Brosse à palier arrière	013071	Utilisée pour nettoyer le palier du carter arrière.
3	Brosse à double extrémité	013072	Utilisée pour nettoyer les orifices de la porte de l'unité et toutes les rainures des joints toriques.
4	Brosse de la vanne de tirage	014753	Utilisée pour nettoyer l'orifice de la vanne de tirage.
5	Brosse à trémie 3 po x 7 po	023316	Utilisée pour nettoyer la trémie à mélange.
6	Lubrifiant Taylor	047518	Lubrifiant approuvé pour les pièces mobiles et les articles d'usure. Suivez la marche à suivre de lubrification dans la partie « Assemblage » de la marche à suivre d'utilisation.

Section 6 Important : À l'intention de l'utilisateur

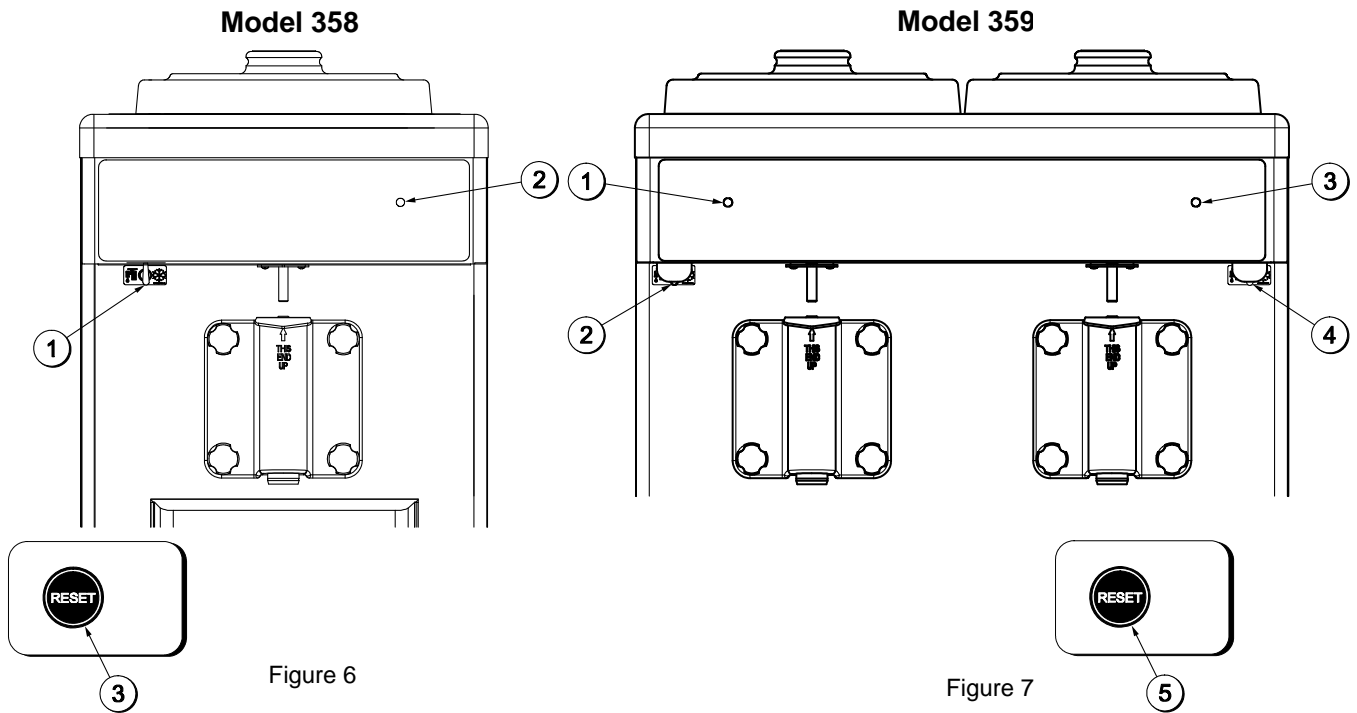

Figure 6

Figure 7

Pièce	Description
1	INTERRUPTEUR D'ALIMENTATION
2	VOYANT DE MANQUE DE MÉLANGE
3	BOUTON DE RÉINITIALISATION

Pièce	Description
1	VOYANT DE MANQUE DE MÉLANGE – CÔTÉ GAUCHE
2	INTERRUPTEUR D'ALIMENTATION – CÔTÉ GAUCHE
3	VOYANT DE MANQUE DE MÉLANGE – CÔTÉ DROIT
4	INTERRUPTEUR D'ALIMENTATION – CÔTÉ DROIT
5	BOUTON DE RÉINITIALISATION

Interrupteur d'alimentation

La position au centre est la position « ARRÊT ». La position de gauche, la position « LAVAGE », active le moteur du batteur seulement. La position de droite, la position « AUTOMATIQUE », active le moteur du batteur et le système de réfrigération.

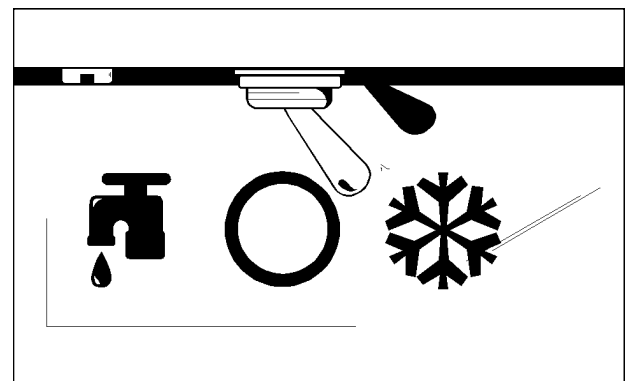

Figure 8

Voyant lumineux- « Manque de mélange »

Le voyant lumineux « MIX OUT » (MANQUE DE MÉLANGE) se situe à l'avant de l'appareil. Lorsque le voyant lumineux de « MANQUE DE MÉLANGE » commence à clignoter, il indique que la trémie à mélange est pratiquement vide et que la quantité de mélange restante n'est pas suffisante pour utiliser l'unité de réfrigération. À ce moment, le mode « AUTO » est verrouillé et l'appareil s'éteint, protégeant l'unité d'un endommagement coûteux dû à un gel. Seulement une petite quantité de mélange (moins d'une pinte) reste dans la trémie. Pour lancer le système de réfrigération, ajoutez du mélange dans la trémie à mélange. L'unité de réfrigération commencera automatiquement à fonctionner.

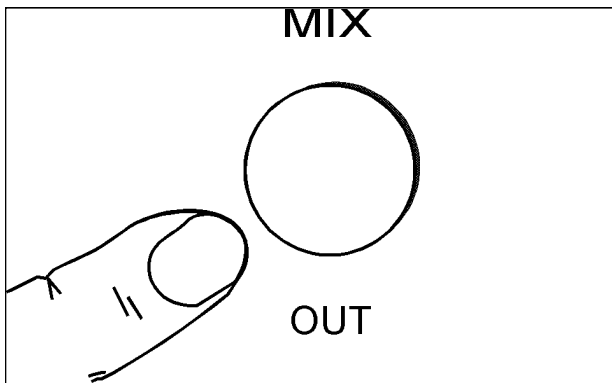

Figure 9

Bouton de réinitialisation

Le bouton de réinitialisation se situe dans le panneau de gauche, sur le modèle 358. Les boutons de réinitialisation se situent dans le panneau avant bas sur le modèle 359. La réinitialisation protège le moteur du batteur d'une condition de surcharge. En cas de surcharge, le mécanisme de réinitialisation se déclenchera. Pour réinitialiser correctement l'unité de réfrigération, placez l'interrupteur d'alimentation en position « ARRÊT ». Appuyez fermement sur le bouton de réinitialisation.

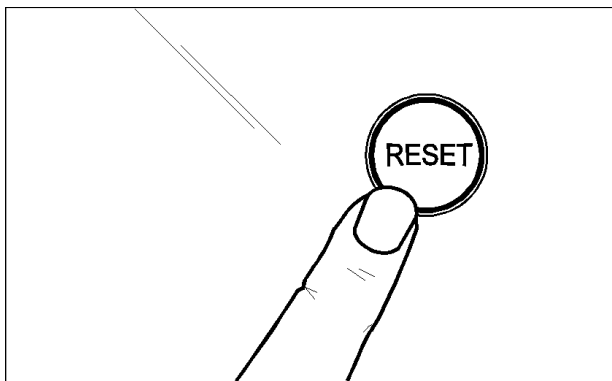

Figure 10



Note : N'utilisez pas d'objet métallique pour appuyer sur le bouton de réinitialisation. Le non-respect de cette consigne peut causer une électrocution grave.

Placez l'interrupteur d'alimentation en position « LAVAGE » et observez le fonctionnement de l'unité de réfrigération. Ouvrez le panneau d'accès latéral pour vérifier que le moteur du batteur fait tourner l'arbre d'entraînement dans le sens horaire (du point de vue de l'utilisateur), sans contrainte.

S'il tourne correctement, placez l'interrupteur d'alimentation en position « AUTO » pour reprendre le fonctionnement normal. Si l'unité s'éteint de nouveau, contactez un technicien de service.

Flexible d'air

Le flexible d'air est conçu avec une extrémité avec trou et l'autre sans. Après l'amorçage de la machine, placez le flexible d'air dans l'orifice d'admission de mélange. À chaque fois que vous levez le levier de tirage, de l'air et du mélange neufs coulent depuis la trémie, dans le cylindre de réfrigération. Ceci garantit que le cylindre de réfrigération est bien approvisionné et que le foisonnement est maintenu.

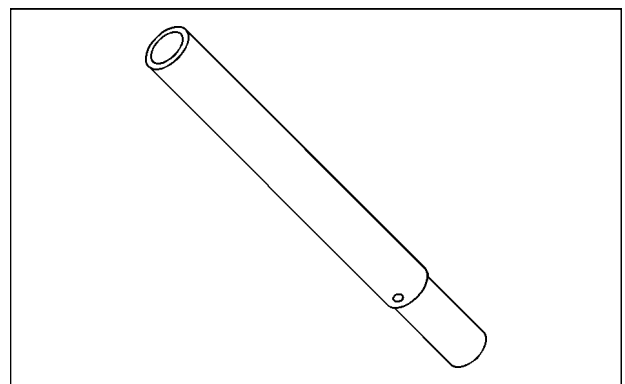

Figure 11

Section 7

Marche à suivre d'utilisation

Le modèle 358 a été choisi pour vous montrer la marche à suivre d'utilisation étape par étape des deux modèles contenus dans ce manuel. Ces modèles, en ce qui concerne le fonctionnement pratique, sont les mêmes.

Les modèles 358 et 359 contiennent 20 pintes (18,9 litres) de mélange dans chaque trémie. Le mélange coule par **gravité** depuis la trémie au cylindre de réfrigération, par un flexible d'air.

Nos instructions commencent au moment où nous entrons dans le restaurant, le matin, et trouvons les pièces démontées et disposées pour le séchage à l'air, à la suite du nettoyage de la veille.

Cette marche à suivre d'ouverture explique comment assembler ces pièces dans l'unité de réfrigération, comment les assainir et comment amorcer l'unité de réfrigération avec du mélange frais afin de vous préparer à servir la première portion.

Si vous démontez l'appareil pour la première fois ou si vous avez besoin de renseignements pour arriver à ce point de nos instructions, allez à la page 22 « Démontage » et commencez à cet endroit.

Assemblage

Note: Lors de la lubrification des pièces, utilisez un lubrifiant alimentaire approuvé (exemple : le lubrifiant Taylor).



ASSUREZ-VOUS QUE L'INTERRUPTEUR D'ALIMENTATION EST EN POSITION « ARRÊT ».

Le non-respect de cette consigne peut causer des blessures par électrocution ou par des pièces mobiles.

Étape 1

Lubrifiez la rainure, et la partie de l'arbre qui entre en contact avec le palier de l'arbre du batteur. Glissez le joint sur l'arbre et dans sa rainure, jusqu'à ce qu'il soit entièrement inséré. **NE lubrifiez PAS** l'extrémité hexagonale de l'arbre d'entraînement. Remplissez la partie intérieure du joint avec $\frac{1}{4}$ po de lubrifiant et lubrifiez le côté plat du joint qui se trouve sur le palier du carter arrière.

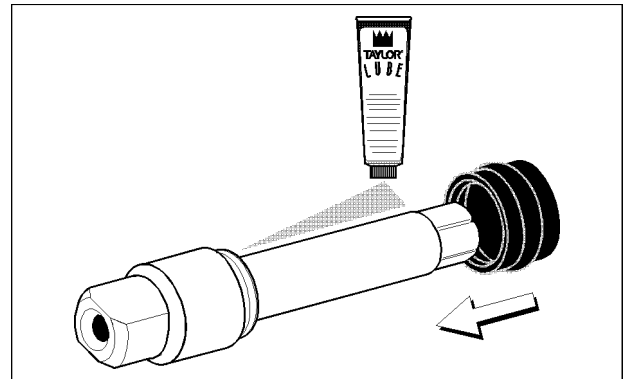

Figure 12

Étape 2

Installez l'arbre d'entraînement dans le cylindre de réfrigération (extrémité hexagonale en premier) et dans le palier du carter arrière jusqu'à ce que le joint soit bien en place sur le palier du carter arrière. Engagez fermement l'extrémité hexagonale dans l'accouplement d'entraînement. Assurez-vous que l'arbre d'entraînement s'insère dans l'accouplement d'entraînement sans contrainte.

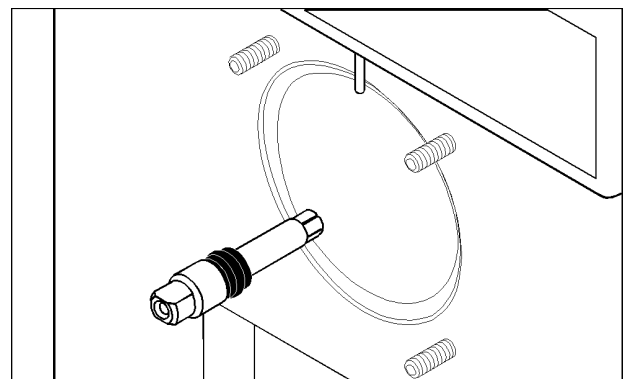

Figure 13

Étape 3

Vérifiez d'abord que les lames du racleur ne comportent aucune entaille ni aucun signe d'usure. En présence d'entailles, remplacez les deux lames. Si les lames sont en bon état, installez les attaches de lames du racleur sur les lames du racleur. Placez la lame du racleur arrière sur la goupille de maintien arrière du batteur.

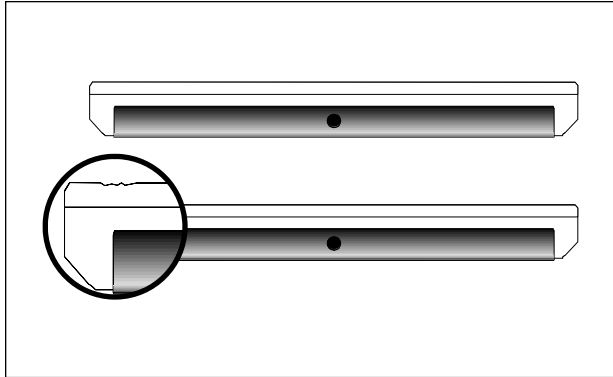

Figure 14

Note : L'orifice de la lame du racleur doit bien être inséré sur la goupille pour prévenir tout dommage coûteux.

Étape 4

Tenez la lame arrière sur le batteur et glissez le batteur sur la moitié de sa longueur dans le cylindre de réfrigération. Installez la lame avant du racleur sur la goupille de maintien avant. Faites glisser l'assemblage du batteur jusqu'au bout, dans le cylindre de réfrigération.

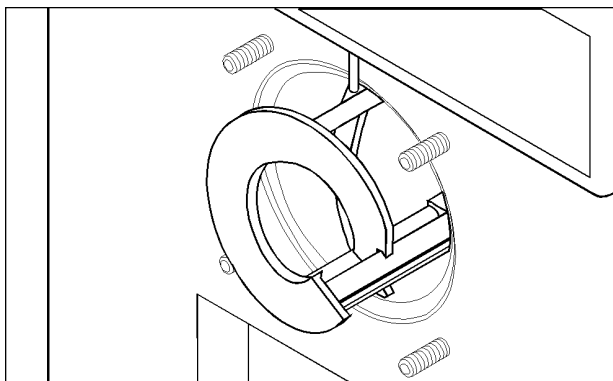

Figure 15

Étape 5

Assurez-vous que l'assemblage du batteur est bien en place sur l'arbre d'entraînement. Faites légèrement tourner le batteur pour s'assurer qu'il est bien en place. Lorsqu'il est bien en place, le batteur ne dépasse pas de l'avant du cylindre de réfrigération.

Étape 6

Glissez les deux joints toriques dans les rainures de la vanne de tirage et lubrifiez.

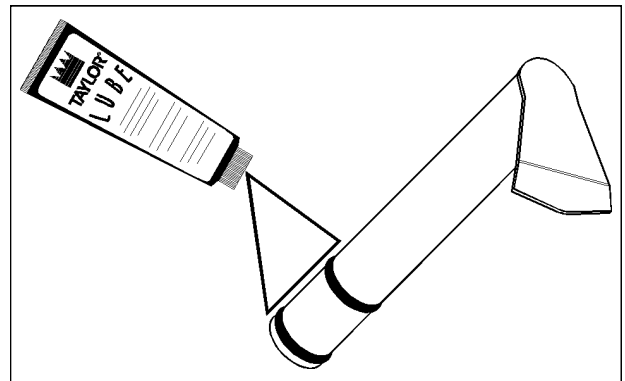

Figure 16

Étape 7

Lubrifiez l'intérieur du bec de la porte de l'unité en haut et en bas et insérez la vanne de tirage dans la porte de l'unité de réfrigération, depuis le haut (« THIS SIDE UP. » « CE CÔTÉ VERS LE HAUT »).

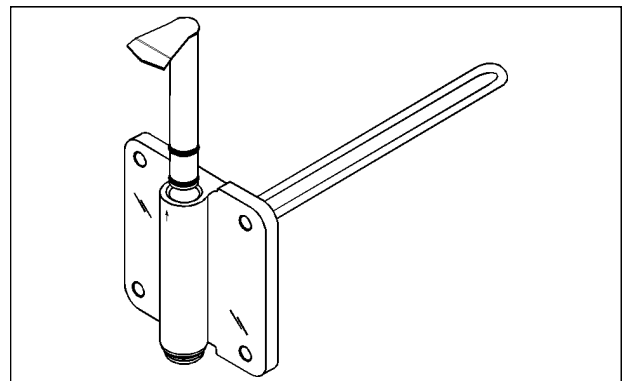

Figure 17

Étape 8

Installez la porte de l'unité de réfrigération. Placez le joint d'étanchéité de la porte de l'unité dans la rainure à l'arrière de la porte de l'unité. Glissez le palier avant en plastique blanc sur la tige du séparateur et sur le moyeu du palier en vous assurant que l'extrémité à bride du palier repose contre la porte de l'unité de réfrigération. **NE LUBRIFIEZ PAS LE JOINT DE LA PORTE NI LE PALIER AVANT.**

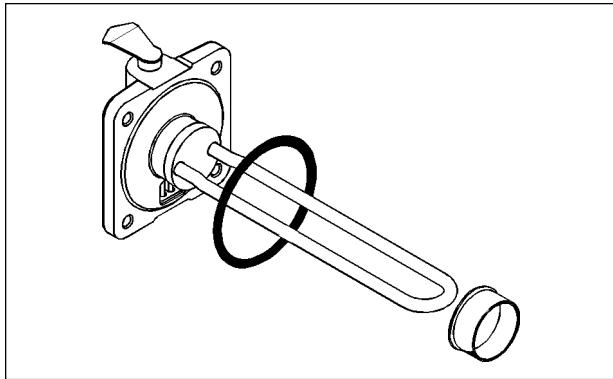

Figure 18

Étape 9

Insérez la tige du séparateur par l'ouverture du batteur et placez la porte au niveau avec le cylindre de réfrigération. La porte posée sur les goujons de l'unité, installez les écrous. Serrez les écrous uniformément en croisé pour vous assurer que la porte ne bouge pas.

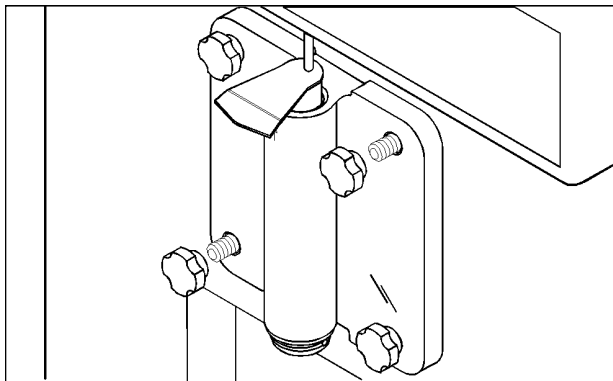

Figure 19

Étape 10

Déposez le flexible d'air dans le fond de la trémie à mélange pour l'assainissement.

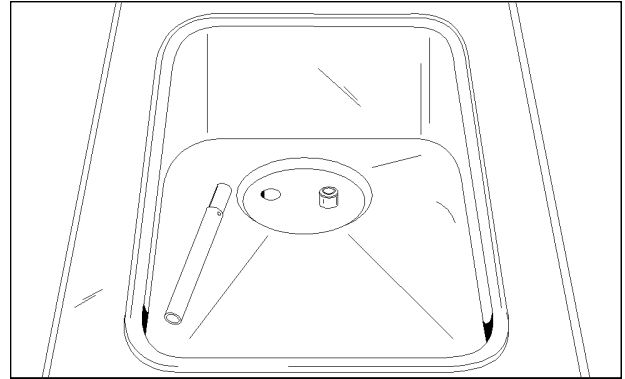

Figure 20

Étape 11

Glissez le bac d'égouttement de l'arbre d'entraînement dans l'ouverture du panneau avant.

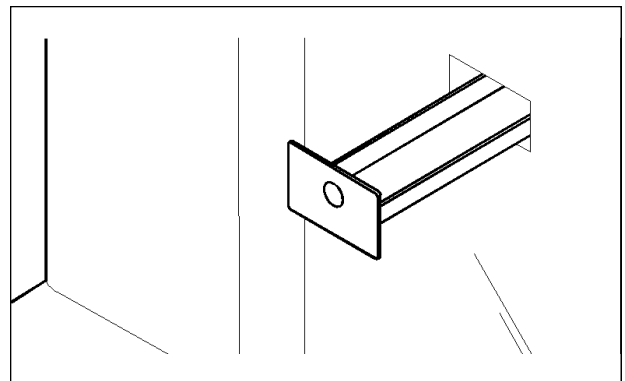

Figure 21

Répétez les étapes 1 à 11 pour l'autre côté de l'unité pour le modèle 359.

Étape 12

Installez le plateau d'égouttement avant et la grille sous le bec de la porte.

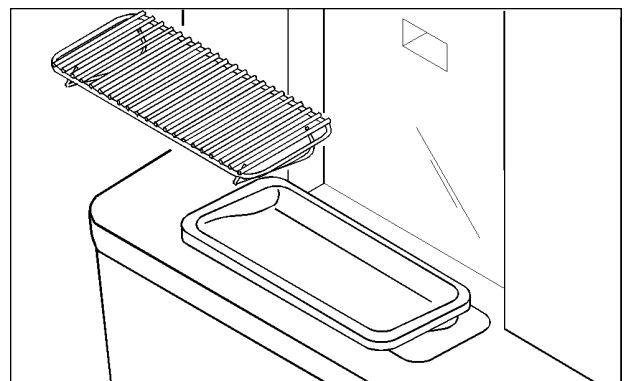

Figure 22

Assainissement

Étape 1

Préparez deux gallons (7,6 litres) de solution d'assainissement approuvée de 100 ppm (exemple : Sparkle Detergent Sanitizer). UTILISEZ DE L'EAU CHAUDE ET SUIVEZ LES INSTRUCTIONS DU FABRICANT.

Étape 2

Versez les deux gallons (7,6 litres) de solution d'assainissement dans la trémie et laissez-la couler dans le cylindre de réfrigération.

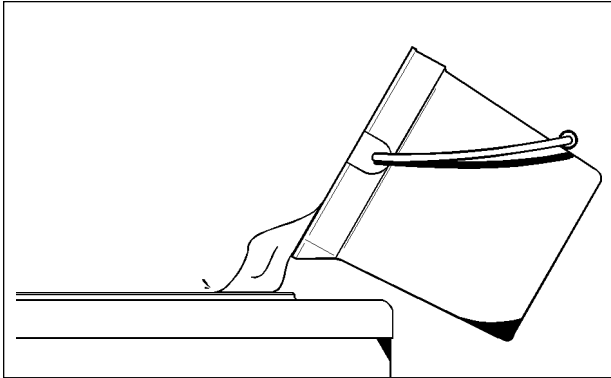

Figure 23

Étape 3

Pendant que la solution coule dans le cylindre de réfrigération, nettoyez à la brosse la trémie à mélange. Pendant le nettoyage de la trémie, nettoyez à la brosse avec un soin particulier la sonde de niveau de mélange, l'orifice d'admission de mélange et le flexible d'air.

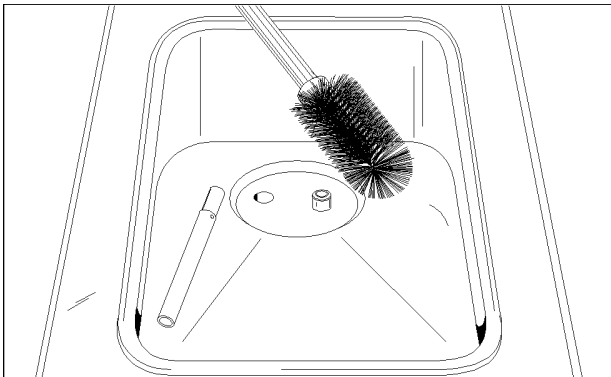

Figure 24

Étape 4

Placez l'interrupteur d'alimentation à la position « LAVAGE ». Ceci permettra de remuer la solution d'assainissement dans le cylindre de réfrigération. Laissez la solution remuer pendant cinq minutes.

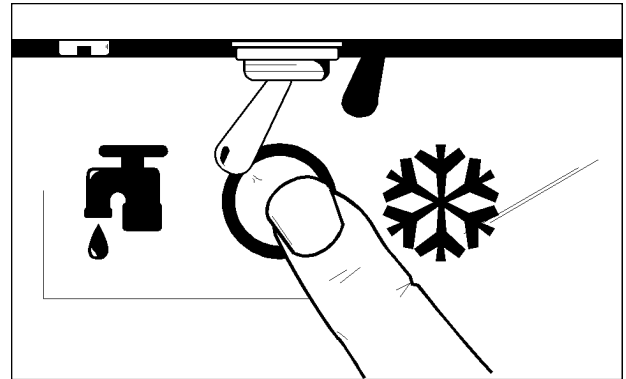

Figure 25

Étape 5

Placez un seau vide sous le bec de la porte et levez le levier de tirage. Tirez le reste de la solution d'assainissement. Lorsque l'agent assainissant cesse de couler du bec de la porte, baissez le levier de tirage et mettez l'interrupteur d'alimentation en position « ARRÊT ».

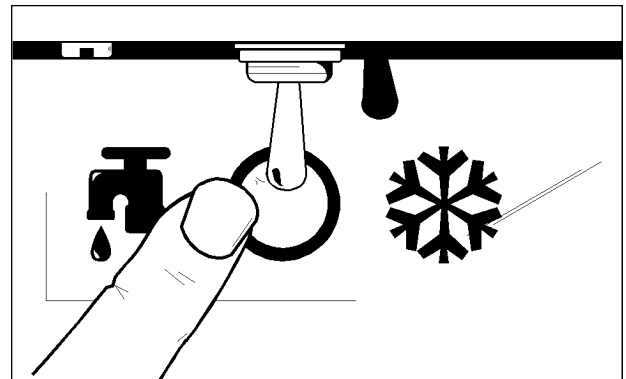

Figure 26



Note : Vous venez d'assainir l'unité de réfrigération. **Assurez-vous d'avoir les mains assainies** avant de continuer à suivre ces instructions.

Étape 6

Placez le flexible à air dans le coin de la trémie.

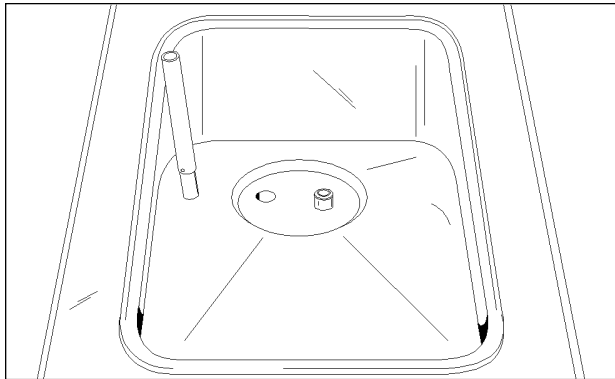

Figure 27

Répétez les étapes 1 à 6 pour l'autre côté de l'unité pour le modèle 359.

Amorçage

Étape 1

Placez un seau sous le bec de la porte et levez le levier de tirage. Versez **deux** gallons (7,6 litres) de mélange **frais** dans la trémie et laissez-les s'écouler dans le cylindre de réfrigération. Toute solution d'assainissement qui reste sera ainsi évacuée. Lorsque le mélange coule à flots du bec de la porte, baissez le levier de tirage.

Note : Utilisez seulement du mélange frais lors de l'amorçage de l'unité de réfrigération.

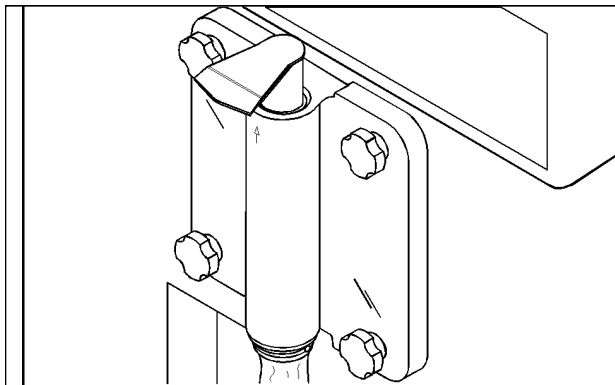

Figure 28

Étape 2

Lorsque le mélange arrête de couler à grosses bulles dans le cylindre de réfrigération, installez le flexible d'air dans l'orifice d'admission de mélange.

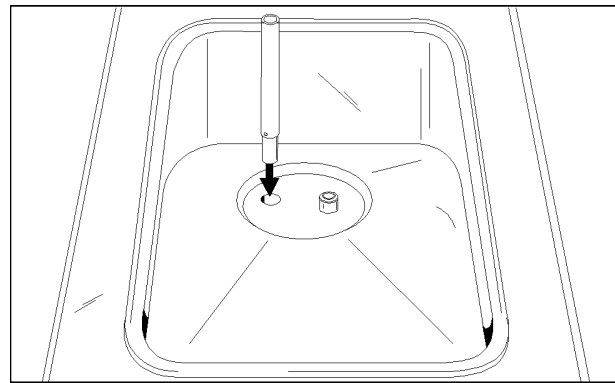

Figure 29

Étape 3

Placez l'interrupteur d'alimentation à la position « AUTOMATIQUE ». Levez l'interrupteur de tirage pour activer le système de réfrigération. À la fin du cycle, le produit aura atteint la bonne consistance pour être servi.

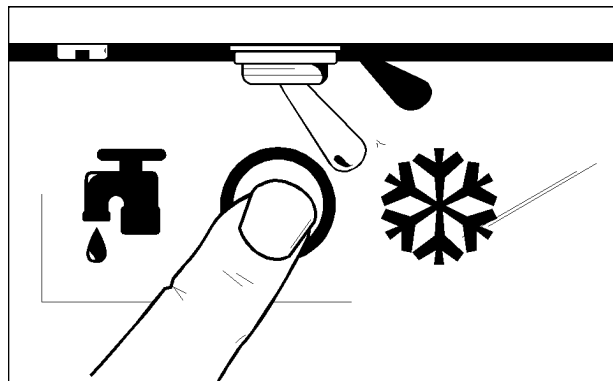

Figure 30

Étape 4

Remplissez la trémie de mélange.

Étape 5

Placez le couvercle de la trémie à sa place, sur la trémie.

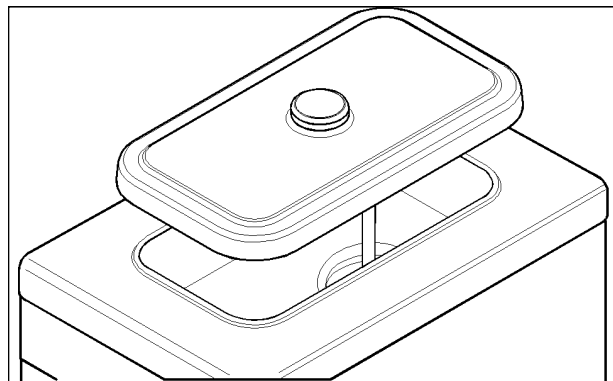

Figure 31

Répétez les étapes 1 à 5 pour l'autre côté de l'unité pour le modèle 359.

Marche à suivre à la fermeture

Les articles suivants sont nécessaires pour démonter l'unité :

- Deux seaux de nettoyage
- Contenant de réutilisation assaini en inox avec couvercle
- Brosses requises (fournies avec l'unité de réfrigération)
- Nettoyant
- Serviettes jetables

Vidange du produit du cylindre de réfrigération

Étape 1

Retirez le couvercle de la trémie et le flexible d'air. Amenez-les à l'évier pour les nettoyer.

Étape 2

Si les codes de santé locaux autorisent la réutilisation du produit déjà écoulé, placez un contenant assaini en inox approuvé par la NSF sous le bec de la porte. Placez l'interrupteur d'alimentation en position « LAVAGE ». Levez le levier de tirage et évacuez le produit restant du cylindre de réfrigération et de la trémie à mélange. Lorsque le produit s'arrête de couler, placez l'interrupteur d'alimentation en position « ARRÊT » et baissez le levier de tirage. Placez un couvercle assaini sur le contenant de produit déjà écoulé et rangez-le dans la chambre froide.

(**Note** : Pour davantage de renseignements concernant la réutilisation de produit, voir l'article 5 à la page 24.)

Note : si les codes de santé locaux NE PERMETTENT PAS la réutilisation de produit, il faudra jeter le produit. Suivez les instructions de l'étape précédente mais évacuez le produit dans un seau de mélange et jetez le mélange correctement.



**RESPECTEZ TOUJOURS LES
CODES DE SANTÉ LOCAUX.**

Répétez les étapes 1 à 2 pour l'autre côté de l'unité pour le modèle 359.

Rinçage

Étape 1

Versez 2 gallons (7,6 litres) d'eau **fraîche** et propre dans la trémie à mélange. À l'aide des brosses fournies, récurez la trémie à mélange, la sonde du niveau de mélange et l'orifice d'admission de mélange.

Étape 2

Placez un seau sous le bec de la porte et mettez l'interrupteur d'alimentation en position « LAVAGE », puis levez le levier de tirage. Vidangez toute l'eau de rinçage du cylindre de réfrigération et de la trémie à mélange. Lorsque l'eau de rinçage cesse de couler du bec de la porte, baissez le levier de tirage et mettez l'interrupteur d'alimentation en position « ARRÊT ».

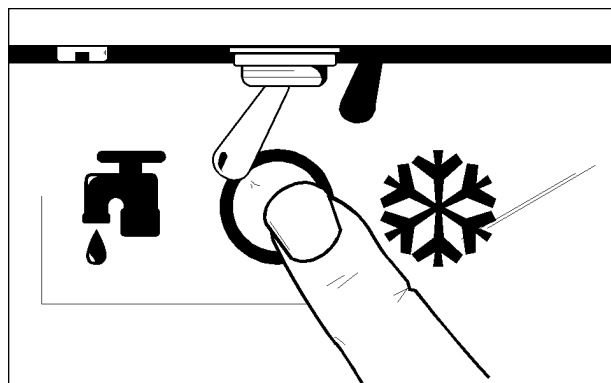

Figure 32

Répétez cette marche à suivre jusqu'à ce que l'eau de rinçage tirée du cylindre de réfrigération soit **claire**.

Répétez les étapes 1 à 2 pour l'autre côté de l'unité pour le modèle 359.

Nettoyage

Étape 1

Préparez deux gallons (7,6 litres) de solution de nettoyage approuvée (exemple : Sparkle Detergent Sanitizer). UTILISEZ DE L'EAU CHAUDE ET SUIVEZ LES INSTRUCTIONS DU FABRICANT.

Étape 2

Versez deux gallons (7,6 litres) de solution de nettoyage dans la trémie à mélange.

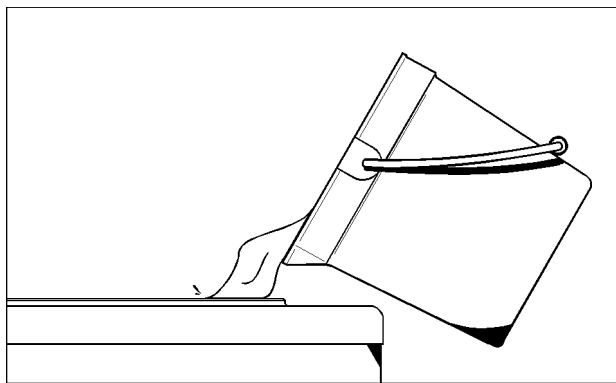

Figure 33

Étape 3

Pendant que la solution coule dans le cylindre de réfrigération, nettoyez à la brosse la trémie à mélange, la sonde de niveau de mélange et l'orifice d'admission du mélange.

Étape 4

Placez l'interrupteur d'alimentation à la position « LAVAGE ». Cette étape permet de remuer la solution nettoyante dans le cylindre de réfrigération.

Étape 5

Placez un seau vide sous le bec de la porte et levez le levier de tirage. Tirez toute la solution nettoyante. Lorsque la solution cesse de couler du bec de la porte, baissez le levier de tirage et mettez l'interrupteur d'alimentation en position « ARRÊT ».

Répétez les étapes 1 à 5 pour l'autre côté de l'unité pour le modèle 359.

Démontage



ASSUREZ-VOUS QUE L'INTERRUPTEUR D'ALIMENTATION EST EN POSITION « ARRÊT ». Le non-respect de cette consigne peut causer des blessures par électrocution ou par des pièces mobiles.

Étape 1

Retirez la porte de l'unité de réfrigération, le batteur, les lames du racleur et l'arbre d'entraînement du cylindre de réfrigération et portez-les à l'évier pour les nettoyer.

Répétez pour l'autre côté de l'unité sur le modèle 359.

Étape 2

Retirez le plateau d'égouttement avant et la grille.

Nettoyage à la brosse

Étape 1

Préparez dans l'évier une solution nettoyante approuvée (exemple : Sparkle Detergent Sanitizer). UTILISEZ DE L'EAU CHAUDE ET SUIVEZ LES INSTRUCTIONS DU FABRICANT.

IMPORTANT : Respectez les instructions sur l'étiquette, car une solution trop PUISSANTE peut endommager les pièces, alors qu'une solution trop FAIBLE ne nettoiera pas adéquatement. Assurez-vous que toutes les brosses fournies avec l'unité de réfrigération sont prêtes pour le nettoyage à la brosse.

Étape 2

Retirez le ou les joints d'étanchéité du ou des arbres d'entraînement.

Étape 3

Retirez les attaches des lames du racleur.

Étape 4

Sur la ou les portes de l'unité, retirez :

- Le ou les joints d'étanchéité
- Le ou les paliers avant
- Le ou les leviers de tirage

Retirez tous les joints toriques.

Note : Pour retirer les joints toriques, saisissez-les à l'aide d'une serviette jetable. Appliquez une pression verticale jusqu'à ce que le joint torique sorte de sa rainure. Avec l'autre main, poussez le haut du joint torique vers l'avant. Il roulera hors de la rainure et pourra être retiré facilement. S'il y a plus d'un joint torique à enlever, commencez toujours par le joint torique arrière. Le joint torique pourra ainsi rouler sur les autres joints sans tomber dans les rainures vides.

Étape 5

Revenez à l'unité de réfrigération avec une petite quantité de solution nettoyante. À l'aide de la brosse noire, nettoyez le ou les paliers du carter arrière, à l'arrière du ou des cylindres de réfrigération.

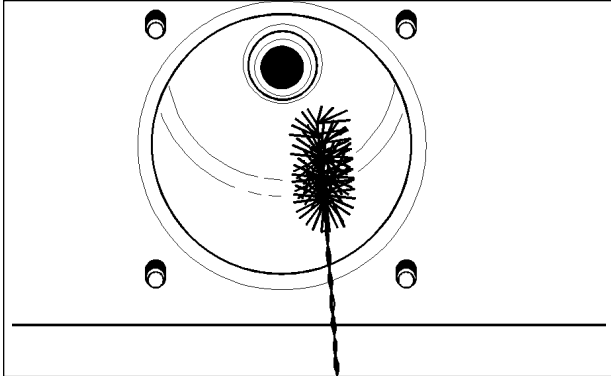

Figure 34

Étape 6

Retirez le ou les bacs d'égouttement d'arbre d'entraînement du panneau avant et portez-les à l'évier pour les nettoyer.

Note : Si le bac d'égouttement de l'arbre d'entraînement est rempli d'une quantité excessive de mélange, consultez le guide de dépannage.

Étape 7

Brossez bien toutes les pièces démontées dans la solution nettoyante en vous assurant qu'il n'y a plus de lubrifiant ni de pellicule de mélange. Nettoyez à la brosse avec un soin particulier le centre du levier de tirage de la porte. Placez toutes les pièces nettoyées sur une surface propre et sèche pour les laisser sécher à l'air durant la nuit.

Étape 8

Essuyez toutes les surfaces extérieures de l'unité de réfrigération.

Section 8 Important : Liste de vérification de l'utilisateur

Lors du nettoyage et de l'assainissement



RESPECTEZ TOUJOURS LES
CODES DE SANTÉ LOCAUX.

Les calendriers de nettoyage et d'assainissement sont régis par les agences de réglementation fédérales, provinciales et locales et doivent être respectés. Si l'unité comporte un mode d'attente (« Standby »), il ne doit pas être utilisé en remplacement de la marche à suivre appropriée de nettoyage et d'assainissement, qui doit être effectuée aux fréquences décrites par l'autorité responsable des règles de santé. Les points de vérification suivants sont importants lors des tâches de nettoyage et d'assainissement.



LE NETTOYAGE ET L'ASSAINISSEMENT
DOIVENT ÊTRE EFFECTUÉS AU QUOTIDIEN.

Dépannage concernant le nombre de bactéries

- 1. Nettoyez et assainissez complètement l'appareil régulièrement, en incluant un démontage et un nettoyage à la brosse complets.
- 2. Utilisez toutes les brosses fournies pour un nettoyage efficace. Ces brosses sont spécialement conçues pour atteindre tous les endroits où passe le mélange.
- 3. Utilisez la brosse à poils blancs pour nettoyer l'orifice d'admission du mélange, qui va de la trémie de mélange jusqu'à l'arrière du cylindre de réfrigération.
- 4. Utilisez la brosse à poils noirs pour bien nettoyer le palier du carter arrière situé à l'arrière du cylindre de réfrigération. Assurez-vous qu'il y a une quantité généreuse de solution de nettoyage sur la brosse.

- 5. SI LES CODES DE SANTÉ LOCAUX AUTORISENT LA RÉUTILISATION DU PRODUIT DÉJÀ ÉCOULÉ, assurez-vous que le produit à réutiliser est conservé dans un contenant assaini en acier inoxydable couvert et qu'il est utilisé le lendemain. N'amorcez PAS l'appareil avec le produit à réutiliser. Lors de la réutilisation du produit, écumez et jetez la mousse, puis mélangez le produit à réutiliser avec du mélange frais, à un taux de 50/50, au cours de l'utilisation de la journée.
- 6. Choisissez un jour au cours duquel vous laisserez le niveau de mélange descendre aussi bas que possible et jetterez le mélange qui reste après la fermeture. Cela arrêtera le cycle de produit réutilisé et réduira le risque de prolifération des bactéries et des coliformes.
- 7. Préparez correctement les solutions de nettoyage et d'assainissement. Lisez attentivement les instructions des étiquettes et respectez-les. Une solution trop forte peut endommager les pièces et une solution trop faible ne nettoiera et n'assainira pas correctement.
- 8. La température du mélange dans la trémie et dans la chambre froide doit être inférieure à 40 °F (4,4 °C).

Vérifications d'entretien régulier

- 1. Remplacez les lames du racleur entaillées ou endommagées. Avant d'installer le batteur, assurez-vous que les lames du racleur sont bien fixées.
- 2. Vérifiez que le palier du carter arrière ne présente aucun signe d'usure (excès de fuites de mélange dans le bac d'égouttement de l'arbre d'entraînement) et assurez-vous qu'il est nettoyé correctement.
- 3. À l'aide d'un tournevis et d'un linge, nettoyez tout lubrifiant ou dépôt de mélange sur le palier arrière et la douille femelle hexagonale de l'arbre.
- 4. Jetez les joints toriques et autres joints usés, déchirés ou lâches et remplacez-les par de nouveaux joints.

- 5. Respectez toute la marche à suivre de lubrification, comme le décrit la section « Assemblage ».
- 6. Si votre unité est refroidie à l'air, vérifiez que le condenseur ne comporte pas d'accumulation de poussières et de peluches. Un condenseur sale réduira l'efficacité et la capacité de l'appareil. Les condenseurs doivent être nettoyés **une fois par mois**, avec une brosse souple. **N'utilisez jamais de tournevis ou un autre outil en métal pour nettoyer les ailettes.**

Note : Pour les appareils équipés d'un filtre à air, il sera nécessaire de nettoyer les filtres à l'aspirateur tous les mois.



ATTENTION : Débranchez toujours l'alimentation électrique avant de nettoyer le condenseur. Le non-respect de cette consigne peut causer une électrocution.

Entreposage hivernal

En cas de fermeture pour l'hiver, il est important de protéger l'unité de réfrigération en prenant certaines précautions, tout particulièrement dans le cas où le bâtiment est exposé au gel.

Débranchez l'unité de réfrigération de l'alimentation principale en électricité pour éviter tout dommage électrique potentiel.

Votre distributeur Taylor peut le faire pour vous.

Emballez les pièces amovibles de l'unité de réfrigération, telles que le batteur, les lames, l'arbre d'entraînement et la porte de l'unité de réfrigération. Rangez-les dans un endroit sûr et sec. Protégez les pièces en caoutchouc et les joints d'étanchéité en les enveloppant dans un papier résistant à l'humidité. Toutes les pièces doivent être nettoyées à fond pour éliminer les dépôts de mélange séché ou de lubrifiant qui pourraient attirer les souris ou autres vermines.

Section 9

Guide de dépannage

PROBLÈME	CAUSE PROBABLE	SOLUTION	Page de référence
1. Aucun produit n'est distribué lorsque la vanne de tirage est ouverte et que l'unité est en mode « AUTOMATIQUE ».	a. Orifice d'admission de mélange gelé.	a. Appeler un technicien de service pour régler la température de la trémie à mélange.	--
	b. Le moteur du batteur est en réinitialisation.	b. Réinitialiser l'unité de réfrigération.	15
	c. Le batteur tourne dans le sens anti-horaire (du point de vue de l'utilisateur).	c. Contacter un technicien de service pour corriger la rotation ; elle doit être dans le sens horaire, (du point de vue de l'utilisateur).	--
	d. Disjoncteur éteint ou fusible brûlé.	d. Mettre le disjoncteur en marche ou remplacer le fusible.	--
	e. Mélange insuffisant dans la trémie de mélange.	e. Remplir la trémie de mélange.	20
2. Le produit est trop épais.	a. Le contrôle de la thermistance est trop froid.	a. Appeler un technicien de service.	--
	b. Niveau insuffisant de mélange dans la trémie.	b. Remplir la trémie de mélange.	--
3. Le produit est trop liquide.	a. Le contrôle de la thermistance est trop chaud.	a. Appeler un technicien de service.	--
	b. Le dégagement autour de l'unité est insuffisant.	b. Permettre une circulation d'air adéquate dans le condenseur.	1
	c. Lames du racleur usées.	c. Remplacer régulièrement.	29
	d. Condenseur sale.	d. Nettoyer tous les mois.	25
	e. Mélange vieux.	e. Utiliser seulement du mélange frais.	--
4. Le mélange dans la trémie est trop froid.	a. La température est dérégulée.	a. Appeler un technicien de service.	--
5. Le mélange dans la trémie à mélange est trop chaud.	a. La température est dérégulée.	a. Appeler un technicien de service.	--
	b. Du mélange tiède a été placé dans la trémie.	b. Le mélange doit être en-dessous de 40F (4,4C) lorsqu'il est mis dans la trémie.	24
	c. Le couvercle de la trémie à mélange n'est pas bien placé.	c. Placer le couvercle à sa place.	20

PROBLÈME	CAUSE PROBABLE	SOLUTION	Page de référence
6. L'arbre d'entraînement est coincé dans l'accouplement d'entraînement.	<p>a. Les coins de l'arbre d'entraînement, de l'accouplement ou des deux sont arrondis.</p> <p>b. Le mélange et le lubrifiant s'accumulent dans l'accouplement d'entraînement.</p>	<p>a. Appeler un technicien de service pour corriger la cause du problème et pour remplacer les composants nécessaires. Ne lubrifiez pas l'extrémité hexagonale de l'arbre d'entraînement.</p> <p>b. Nettoyer régulièrement à la brosse l'aire du palier du carter arrière.</p>	<p>--</p> <p>23</p>
7. Les parois du cylindre de réfrigération sont rayées.	<p>a. Le batteur est tordu.</p> <p>b. Palier avant de la porte de l'unité manquant ou usagé.</p>	<p>a. Appeler un technicien de service pour réparer ou remplacer le batteur et pour corriger la cause de l'insuffisance de mélange dans le cylindre de réfrigération.</p> <p>b. Installer ou remplacer le palier avant.</p>	<p>--</p> <p>18 / 29</p>
8. Excès de fuites de mélange dans le bac d'égouttement de l'arbre d'entraînement.	<p>a. Joint de l'arbre d'entraînement manquant ou usé.</p> <p>b. Le joint de l'arbre d'entraînement est installé à l'envers.</p> <p>c. Palier du carter arrière usagé.</p> <p>d. Manque de lubrification.</p>	<p>a. Installer ou remplacer régulièrement.</p> <p>b. Installer le joint correctement.</p> <p>c. Appeler un technicien de service pour remplacer le palier de carter arrière.</p> <p>d. Lubrifier correctement.</p>	<p>16 / 29</p> <p>16</p> <p>--</p> <p>16</p>
9. Excès de fuites du bec de la porte.	<p>a. Joints toriques de la vanne de tirage manquants ou usés.</p> <p>b. Lubrification inadéquate des joints toriques de la vanne de tirage.</p> <p>c. Utilisation du mauvais type de lubrifiant (exemple : lubrifiant à base de pétrole).</p>	<p>a. Installer ou remplacer régulièrement.</p> <p>b. Lubrifier correctement.</p> <p>c. Utiliser le bon lubrifiant (exemple : le lubrifiant Taylor).</p>	<p>17 / 29</p> <p>17</p> <p>16</p>

PROBLÈME	CAUSE PROBABLE	SOLUTION	Page de référence
10. Pas de fonctionnement de l'unité une fois que l'unité a été mise en « AUTOMATIQUE ».	a. L'unité est débranchée.	a. Brancher dans la prise murale.	--
	b. Il n'y a pas de mélange dans la trémie.	b. Remplir la trémie de mélange.	20
	c. Disjoncteur éteint ou fusible brûlé.	c. Mettre le disjoncteur en marche ou remplacer le fusible.	--
	d. Le moteur du batteur est en réinitialisation.	d. Réinitialiser l'unité de réfrigération.	15
11. Le produit n'arrive pas au cylindre de réfrigération.	a. Le niveau de mélange dans la trémie est inadéquat.	a. Remplir la trémie de mélange.	20
	b. Orifice d'admission de mélange gelé.	b. La température de la trémie à mélange doit être réglée. Appeler un technicien de service.	--

Section 10 Calendrier de remplacement des pièces

DESCRIPTION DES PIÈCES	TOUS LES 3 MOIS	TOUS LES 4 MOIS	TOUS LES 6 MOIS	TOUS LES ANS	Nbre 358	Nbre 359
Joint d'arbre d'entraînement	X				1	2
Lame du racleur		X			2	4
Joint d'étanchéité de la porte de l'unité de réfrigération	X				1	2
Palier avant	X				1	2
Joint torique de la vanne de tirage	X				2	4
Brosse à poils noirs 1 x 2 po			Inspecter et remplacer au besoin	minimum	1	1
Brosse à double extrémité			Inspecter et remplacer au besoin	minimum	1	1
Brosse à poils blancs 1 x 2 po			Inspecter et remplacer au besoin	minimum	1	1
Brosse à poils blancs 3 x 7 po			Inspecter et remplacer au besoin	minimum	1	1