

Model C713

Soft Serve Freezer Buku Petunjuk Ringkas

Petunjuk Pengoperasian

062180IND



2/11/05

Isilah halaman ini untuk digunakan sebagai acuan cepat apabila servis diperlukan:

Distributor Taylor: _____

Alamat: _____

Telepon: _____

Servis: _____

Komponen: _____

Tanggal Pemasangan: _____

Informasi yang tercantum pada label data:

Nomor Model: _____

Nomor Seri: _____

Spesifikasi Listrik: Voltase _____ Siklus _____

Fase _____

Ukuran Sekring Maksimum: _____ A

Ampasitas Kabel Minimum: _____ A

© Februari 2005 Taylor
Semua hak dilindungi undang-undang.
062180IND



*Kata Taylor dan desain mahkota
adalah merek dagang terdaftar di
Amerika Serikat dan negara tertentu
lainnya..*

Taylor Company
750 N. Blackhawk Blvd.
Rockton, IL 61072



Daftar Isi

Bagian 1	Untuk Petugas Pemasang	1
	Sambungan Air (Hanya Untuk Unit Berpendingin Air)	1
	Unit Berpendingin Udara	1
	Sambungan Listrik.....	1
Bagian 2	Untuk Operator	2
	Penafian Jaminan Kompresor	2
Bagian 3	Keselamatan	3
Bagian 4	Identifikasi Komponen Operator	4
	Model C713.....	4
	Model C713 Pintu dan Beater Assembly.....	6
	Aksesori	7
	Sikat	8
Bagian 5	Penting: Untuk Operator	9
	Definisi Simbol	10
	Uraian Layar Pengoperasian.....	11
	Manager's Menu	12
Bagian 6	Prosedur Pengoperasian	18
	Pemasangan Freezing Cylinder (Silinder Pembeku).....	18
	Sanitasi	22
	Priming (Penyiapan).....	23
	Penyikatan Manual.....	23
	Mengeluarkan Produk dari Freezing Cylinder	23
	Membilas.....	24
	Membersihkan Hopper	24
	Membongkar	25
	Penyikatan	25

Bagian 7	Penting: Daftar Periksa Operator	26
	Selama Pembersihan dan Sanitasi	26
	Pemecahan Masalah Hitungan Bakteri	26
	Pemeriksaan Perawatan Reguler.....	26
	Penyimpanan di Musim Dingin.....	27
Bagian 8	Panduan Pemecahan Masalah.....	28
Bagian 9	Jadwal Penggantian Komponen.....	31

Catatan: Riset yang berkelanjutan akan menghasilkan perbaikan konstan; karena itu, informasi dalam buku petunjuk ini dapat berubah tanpa pemberitahuan.

Bagian 1

Untuk Petugas Pemasang

Mesin ini dirancang hanya untuk penggunaan di dalam ruangan.



JANGAN memasang mesin di area di mana water jet dapat digunakan. Kegagalan untuk mengikuti instruksi ini dapat menyebabkan sengatan listrik yang serius.

Sambungan Air

(Hanya Untuk Unit Berpendingin Air)

Harus disediakan pasokan air dingin yang memadai dengan katup pemutus aliran yang digerakkan tangan. Di bagian bawah base pan atau di sebelah kanan, tersedia dua sambungan air 3/8" I.P.S. untuk saluran masuk dan keluar agar mudah dipasang. Pada mesin harus dipasang selang air berdiameter dalam 1/2". (Disarankan selang air yang lentur, jika diperbolehkan oleh peraturan setempat.)

Bergantung pada kondisi air setempat, mungkin lebih baik memasang penyaring air untuk mencegah benda asing agar tidak menyumbat katup air otomatis. Hanya ada satu sambungan air "masuk" dan satu sambungan "keluar." **JANGAN** memasang katup pemutus aliran pada saluran air "keluar"! Air harus selalu mengalir dalam urutan berikut: pertama, melalui katup air otomatis; kedua, melalui condenser; dan ketiga, melalui lubang keluar ke **open trap drain** (saluran buangan terbuka).

Unit Berpendingin Udara

Unit yang berpendingin udara model C713 memerlukan jarak kosong minimum 3" (76 mm) di semua sisinya. Ini untuk memungkinkan aliran udara yang memadai melalui condenser. Kegagalan untuk menyediakan jarak yang cukup dapat mengurangi kapasitas pendinginan freezer dan dapat menyebabkan kerusakan permanen pada kompresor.

Sambungan Listrik

Setiap freezer memerlukan satu power supply (catu daya) untuk setiap label data. Periksa label data pada freezer untuk mengetahui spesifikasi sekering, ampasitas sirkuit dan spesifikasi listrik. Lihat diagram kabel yang terdapat di bagian dalam boks listrik, untuk mengetahui koneksi daya yang benar.

Di Amerika Serikat, perangkat ini dimaksudkan untuk dipasang sesuai dengan National Electrical Code (NEC), ANSI/NFPA 70-1987. Tujuan peraturan NEC adalah menjaga orang dan harta benda dari bahaya akibat penggunaan listrik. Peraturan ini

berisi ketentuan yang perlu demi keselamatan. Kepatuhan atas peraturan ini serta perawatan yang benar akan menghasilkan pemasangan yang bebas dari bahaya!

Di wilayah lain di dunia, perangkat ini harus dipasang sesuai dengan peraturan setempat. Hubungkan pihak berwenang setempat.

Perangkat stasioner yang tidak dilengkapi dengan kabel listrik dan steker atau alat lain untuk memutuskan perangkat dari sumber listrik harus memiliki alat pemutus all-pole yang dilengkapi contact gap sedikitnya 3 mm pada pemasangan eksternal.



AWAS: Mesin ini harus diardekan dengan benar! Kegagalan untuk melakukan hal ini dapat menyebabkan cedera personal yang parah akibat kejutan listrik!

Rotasi beater (pengaduk) harus searah jarum jam dilihat dari posisi melihat ke dalam freezing cylinder. (Lihat Gambar 1.)

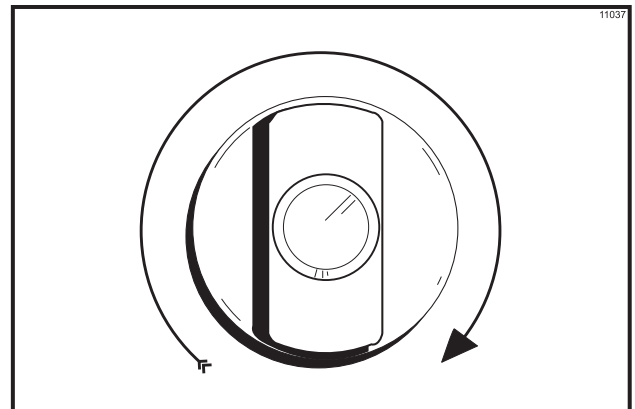

Gambar 1



Catatan: Prosedur berikut harus dilakukan oleh teknisi servis yang terlatih.

Untuk membetulkan rotasi pada unit tiga-fase, pertukarkan dua saluran power supply pada blok terminal utama freezer saja.

Untuk membetulkan rotasi pada unit fasa-tunggal, gantilah lead di dalam beater motor (motor pengaduk). (Ikuti diagram yang tercantum pada motor.)

Sambungan listrik dilakukan langsung pada blok terminal yang disediakan di balik panel depan bagian bawah.

Freezer ini dibuat dengan saksama agar dapat memberikan operasi yang handal.

Jika unit ini dioperasikan dan dirawat dengan benar, akan menghasilkan produk berkualitas yang konsisten. Seperti semua produk mekanis, unit ini harus dibersihkan dan dirawat. Perawatan dan perhatian yang diperlukan adalah sedikit jika prosedur pengoperasian yang diuraikan dalam buku petunjuk ini dipatuhi.

Buku Petunjuk Operator ini harus dibaca sebelum mengoperasikan atau menjalankan perawatan pada perangkat Anda.

Freezer Taylor TIDAK akan mengkompensasi dan memperbaiki kesalahan yang terjadi selama proses set-up atau operasi pengisian (filling). Dengan demikian, prosedur pemasangan awal dan prosedur priming (penyiapan) adalah sangat penting. Sangat disarankan agar petugas yang bertanggung jawab atas pengoperasian perangkat, baik memasang maupun membongkar, mempelajari prosedur ini agar benar-benar terlatih dan memastikan tidak ada keraguan.

Jika Anda memerlukan bantuan teknis, hubungi Distributor Taylor resmi setempat.



Jika pada produk ini tercantum simbol keranjang beroda yang disilang, berarti produk ini memenuhi ketentuan EU Directive serta peraturan serupa lainnya yang berlaku setelah 13 Agustus 2005. Karena itu, produk harus dikumpulkan secara terpisah setelah habis masa pakainya, dan tidak dapat dibuang sebagai limbah kota yang tidak disortir.

Pengguna bertanggung jawab untuk mengembalikan produk ke tempat pengumpulan yang sesuai, sebagaimana ditetapkan oleh peraturan setempat.

Untuk informasi tambahan mengenai hukum setempat yang berlaku, hubungi pihak berwenang dan/atau distributor setempat.

Penafian Jaminan Kompresor

Kompresor pendinginan pada mesin ini dijamin selama periode yang tercantum dalam kartu jaminan yang menyertai mesin ini. Namun, karena adanya Montreal Protocol dan U.S. Clean Air Act Amendments of 1990, banyak refrigeran baru yang diuji dan dikembangkan, sehingga muncul dalam industri servis. Sebagian dari refrigeran baru ini diiklankan sebagai pengganti drop-in untuk berbagai aplikasi. Harus diperhatikan bahwa, dalam melakukan servis biasa atas sistem pendinginan mesin ini, **yang boleh digunakan hanyalah refrigeran yang tercantum pada label data.** Penggunaan refrigeran pengganti secara tanpa izin akan membatalkan jaminan kompresor. Adalah tanggung jawab pemilik untuk memberitahukan fakta ini ke setiap teknisi yang dipekerjakannya.

Juga harus diperhatikan bahwa Taylor tidak menjamin refrigeran yang digunakan pada perangkatnya. Misalnya, jika refrigeran hilang selama proses servis biasa mesin ini, Taylor tidak berkewajiban untuk memasok atau menyediakan penggantinya baik dibayar atau pun tidak. Taylor berkewajiban untuk menyarankan pengganti yang sesuai jika refrigeran asli dilarang, kedaluwarsa, atau tidak lagi tersedia selama lima tahun masa jaminan kompresor.

Taylor Company akan terus memantau industri ini dan menguji alternatif baru yang dikembangkan. Apabila ada alternatif baru yang terbukti, melalui pengujian kami, dapat diterima sebagai pengganti drop-in, maka penafian di atas menjadi tidak berlaku. Untuk mengetahui status saat ini dari refrigeran alternatif yang terkait dengan jaminan kompresor Anda, hubungi Distributor Taylor setempat atau Taylor Factory. Persiapkan Model/Nomor Seri unit yang terkait.

Kami di Taylor Company memperhatikan keselamatan operator apabila ia bersentuhan dengan freezer dan komponen-komponennya. Taylor telah berupaya keras untuk merancang dan membuat fitur keselamatan built-in untuk melindungi Anda dan teknisi servis. Sebagai contoh, label peringatan dicantumkan pada freezer untuk lebih lanjut menekankan pentingnya tindakan keselamatan bagi operator.



PENTING - Kegagalan untuk mematuhi tindakan keselamatan berikut dapat menyebabkan cedera pribadi yang parah.

Kegagalan untuk mematuhi peringatan ini juga dapat merusak mesin dan komponen-komponennya. Kerusakan komponen akan menyebabkan timbulnya biaya penggantian komponen dan biaya reparasi.

Untuk Mengoperasikan dengan Aman:



JANGAN mengoperasikan freezer tanpa membaca buku petunjuk operator ini. Kegagalan untuk mengikuti instruksi ini dapat menyebabkan kerusakan perangkat, buruknya kinerja freezer, bahaya kesehatan, atau cedera pribadi.



- **JANGAN** mengoperasikan freezer jika tidak diardekan dengan benar.
- **JANGAN** mengoperasikan freezer dengan sekering yang lebih besar dari yang tercantum pada label data.
- **JANGAN** mencoba melakukan reparasi jika power supply utama ke freezer belum dicabut.

Kegagalan untuk mematuhi instruksi ini dapat menyebabkan sengatan listrik atau kerusakan mesin. Hubungi petugas listrik Anda.



JANGAN gunakan water jet untuk membersihkan atau membilas freezer. Kegagalan untuk mengikuti instruksi ini dapat menyebabkan sengatan listrik yang serius.



- **JANGAN** membiarkan mesin dioperasikan oleh petugas yang tidak terlatih.
- **JANGAN** mengoperasikan freezer jika semua panel servis dan pintu akses belum dikencangkan oleh sekrup.
- **JANGAN** melepaskan pintu, beater dan blade, atau drive shaft jika saklar kontrol berada dalam posisi OFF.
- **JANGAN** menempatkan obyek atau jari dalam door spout.

Kegagalan mengikuti petunjuk ini dapat menyebabkan kontaminasi produk atau cedera pribadi akibat komponen bergerak yang berbahaya.



Freezer ini harus ditempatkan pada permukaan yang datar. Kelalaian untuk mematuhi hal ini dapat menyebabkan cedera pribadi atau kerusakan perangkat.



WASPADALAH apabila melepaskan unit pengaduk (beater assembly) ini. Scraper blade (bilah) sangat tajam dan dapat menyebabkan cedera.

JANGAN menghalangi lubang udara masuk dan bukaan pembuangan:

Diperlukan ruang kosong sedikitnya 3" (76 mm) pada semua sisi. Kegagalan untuk mengikuti instruksi ini dapat menyebabkan buruknya kinerja freezer dan kerusakan mesin.

Freezer ini dirancang untuk diperasikan di dalam ruangan, dalam suhu lingkungan normal sebesar 70°-75°F (21°-24°C). Freezer telah terbukti dapat beroperasi dengan berhasil dalam suhu lingkungan yang tinggi sebesar 104°F (40°C) dengan kapasitas yang berkurang.

TINGKAT GANGGUAN: Emisi bising melalui udara tidak melebihi 78 dB(A) apabila diukur pada jarak 1,0 meter dari permukaan mesin dan pada ketinggian 1,6 meter dari lantai.

Bagian 4 Identifikasi Komponen Operator

Model C713

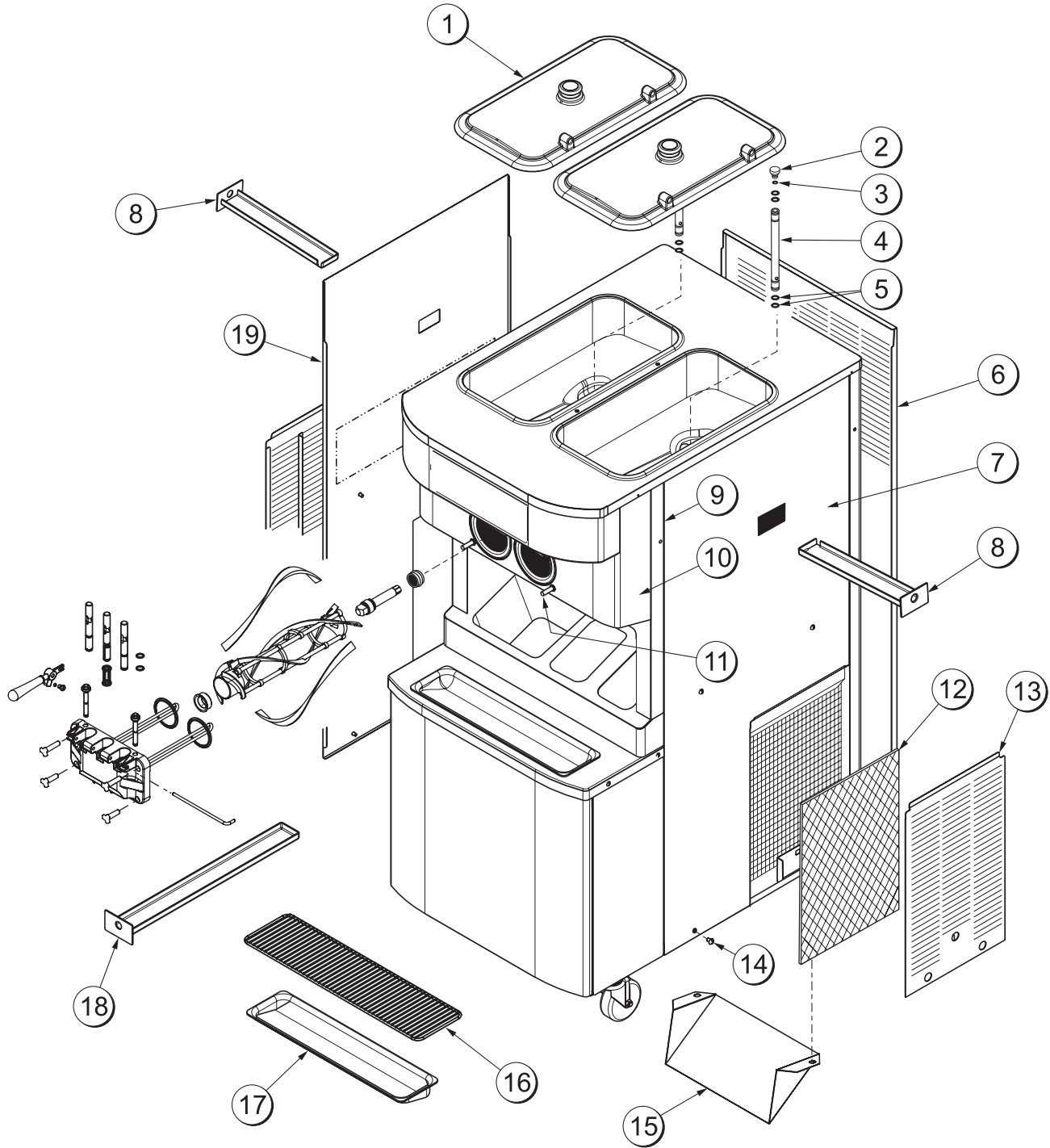

Gambar 2

Identifikasi Komponen C713 - Gambar yang Diperbesar

NOMOR	URAIAN	KOMPONE N NO.
1	PENUTUP-HOPPER	053809-1
2	ORIFICE	022465-100
3	O-RING-3/8 OD X .070 W	016137
4	TUBE-FEED-DIAMETER LUBANG 3/16	X29429-3
5	O-RING-.643 OD X .077 W	018572
6	PANEL-BELAKANG	059917
7	PANEL-SAMPING*KANAN	059907
8	PAN-DRIP 12.5	059736
9	PANEL A.-DEPAN	X59920
10	PANEL A.-DEPAN	X59836

NOMOR	URAIAN	KOMPONE N NO.
11	STUD-NOSE CONE	055987
12	FILTER-UDARA	052779-11
13	PANEL A.-FILTER-LOUVERED	X59928
14	SEKRUP-1/4-20 X 3/8	011694
15	DEFLECTOR-BLOWER EXHAUST	047912
16	SHIELD-SPLASH-WIRE-19-3/4 L	033813
17	TRAY-DRIP-19-5/8 L X 4-7/8	033812
18	PAN-DRIP 19-1/2 PANJANG	035034
19	PANEL-SAMPING-KIRI	059906

Model C713 Pintu dan Beater Assembly

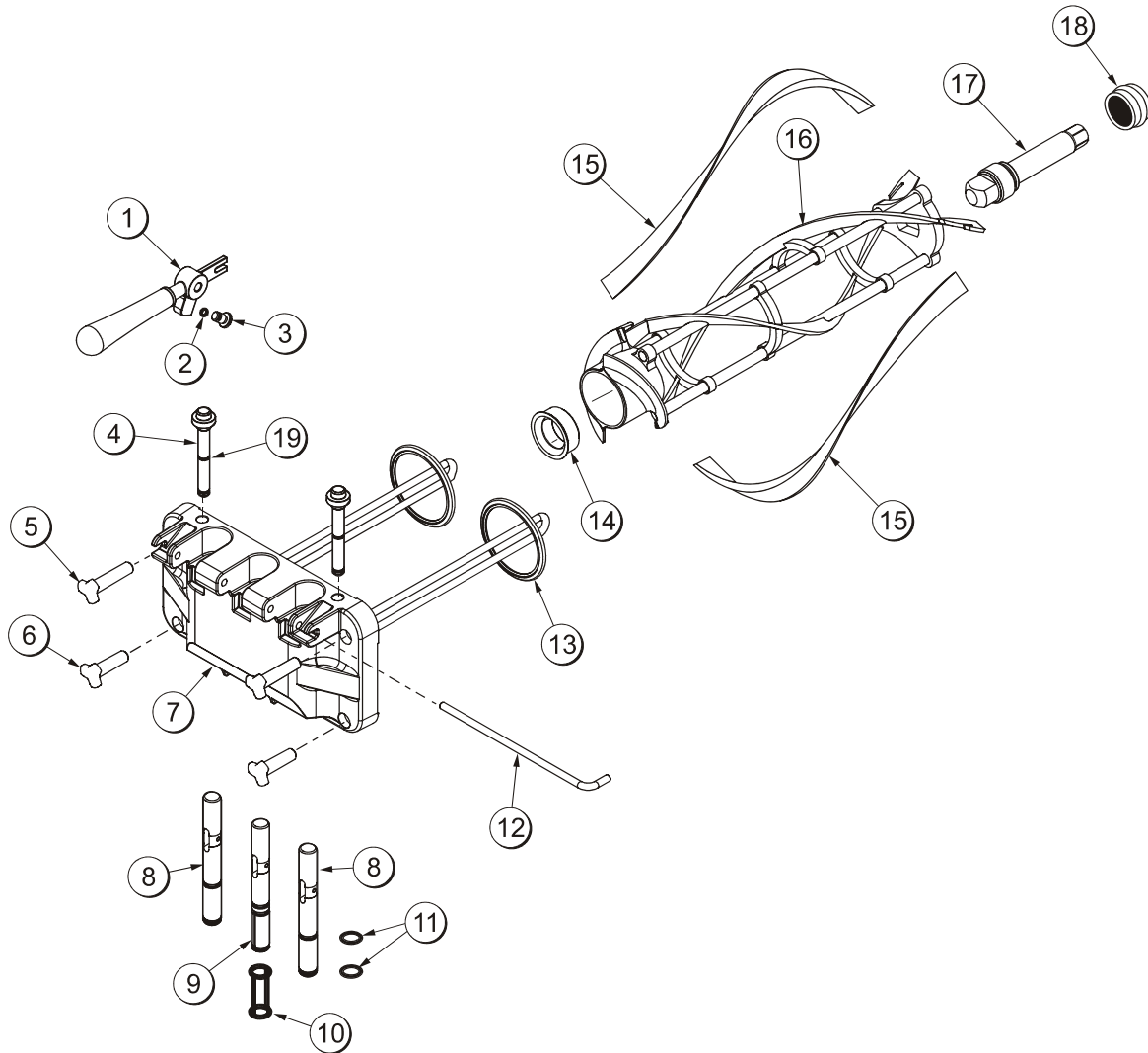

Gambar 3

NOMOR	URAIAN	KOMPONEN NO.
1	HANDLE A.-DRAW-WELDED	X56421-1
2	O-RING-1/4 OD X .070W 50	015872
3	SCREW-ADJUSTMENT-5/16-24	056332
4	PLUG-PRIME TWIN	059936
5	NUT-STUD-BLACK 3.250 PANJANG	058765
6	NUT-STUD-BLACK 2.563 PANJANG	058764
7	PINTU A.-3SPT*LG BAFFLE	X59922-SER
8	VALVE A.-DRAW	X59843
9	VALVE A.-DRAW TENGAH	X62218
10	SEAL-DRAW VALVE	034698

NOMOR	URAIAN	KOMPONEN NO.
11	O-RING-7/8 OD X .103 W	014402
12	PIN-HANDLE-TWIN	059894
13	GASKET-DOOR HT 4"-DOUBLE	048926
14	BEARING-DEPAN	050216
15	BLADE-SCRAPER-PLASTIC	035174
16	BEATER A.-3.4QT-HELICORE	X31761
17	SHAFT-BEATER	032564
18	SEAL-DRIVE SHAFT	032560
19	O-RING1/2 OD X 0,70 W	024278

Aksesori

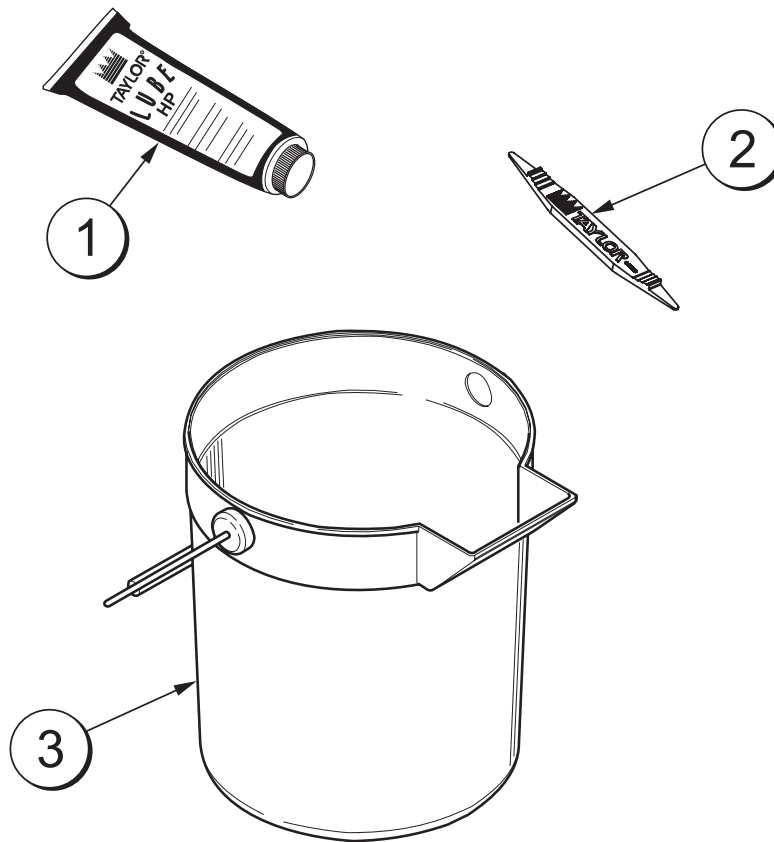

Gambar 4

NOMOR	URAIAN	KOMPONEN NO.
1	PELUMAS-TAYLOR	047518
2	TOOL-O-RING REMOVAL	048260-WHT

NOMOR	URAIAN	KOMPONEN NO.
3	PAIL-MIX 10 QT.	013163
*	KIT A.-TUNE-UP	X49463-80

*TIDAK DIPERLIHATKAN

Sikat

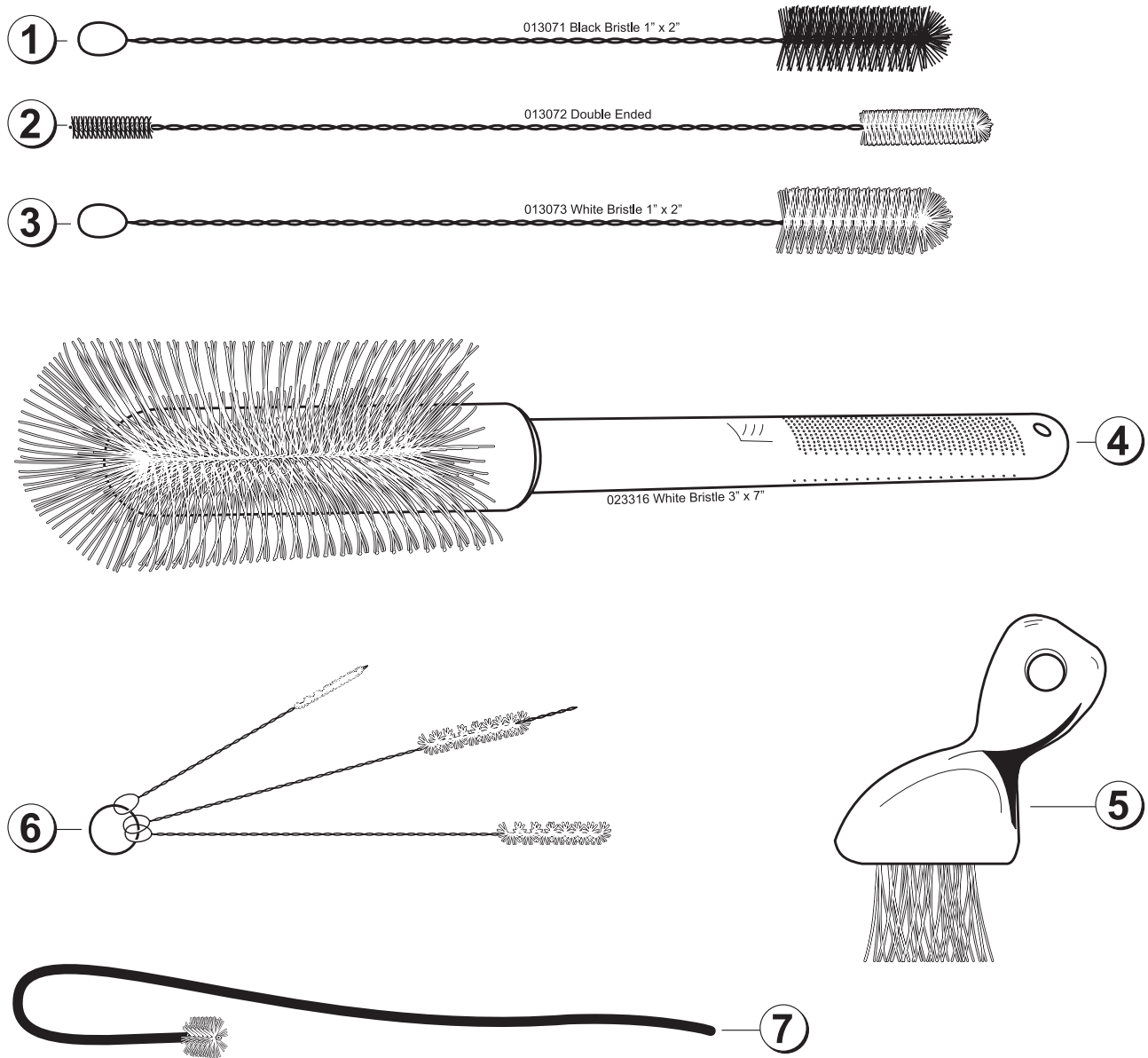

Gambar 5

NOMOR	URAIAN	KOMPONE N NO.
1	SIKAT BULU HITAM	013071
2	SIKAT UJUNG GANDA	013072
3	SIKAT BULU PUTIH (1" x 2")	013073
4	SIKAT BULU PUTIH (3" x 7")	023316

NOMOR	URAIAN	KOMPONE N NO.
5	BRUSH-END-DOOR SPOUT SS	039719
6	BRUSH-SET LVB	050103
7	BRUSH-PUMP SPOUT	054068

Bagian 5

Penting: Untuk Operator

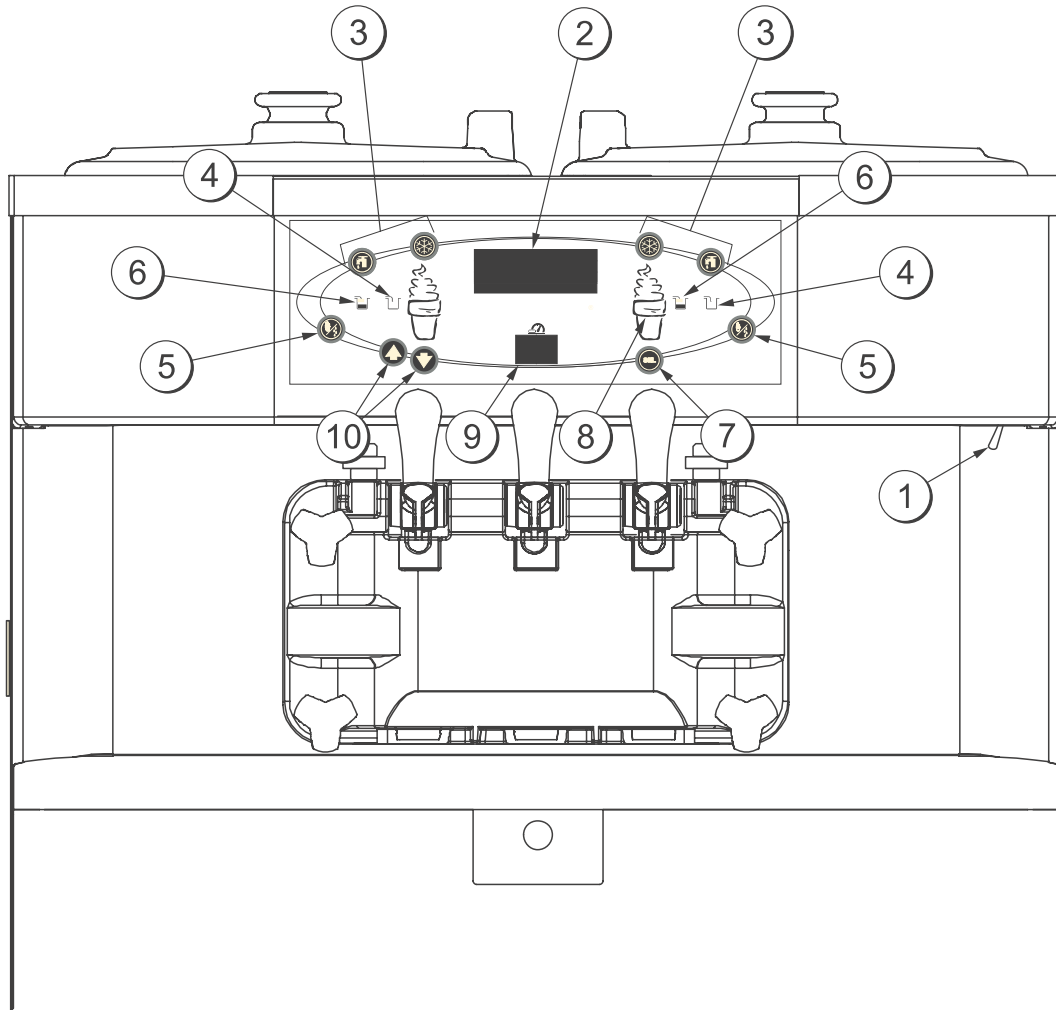

Gambar 6

NOM OR	URAIAN
1	POWER SWITCH
2	LIQUID CRYSTAL DISPLAY
3	KEYPADS
4	MIX OUT INDICATOR
5	STANDBY KEY

NOM OR	URAIAN
6	MIX LOW INDICATOR
7	SELECT KEY
8	SERVICE MENU KEY
9	BRUSH CLEAN COUNTER
10	ARROW KEYS

Definisi Simbol

Untuk mempermudah komunikasi di arena Internasional, kata-kata di sebagian besar switch/tombol operator, indikator fungsi dan kesalahan telah diganti oleh simbol. Perangkat Taylor ini dirancang dengan dilengkapi simbol-simbol Internasional ini.

Berikut adalah definisi simbol.



= SELECT (PILIH)



= UP ARROW (PANAHA ATAS)



= DOWN ARROW (PANAHA BAWAH)



= AUTO (OTOMATIS)



= WASH (CUCI)



= MIX LOW (CAMPURAN TINGGAL SEDIKIT)



= MIX OUT (CAMPURAN HABIS)



= MENU DISPLAY (DISPLAY MENU)



= STANDBY (SIAGA)

Power Switch



Jika power switch berada pada posisi ON, panel kontrol dapat dioperasikan.

Display Fluorescent

Display fluoresescent berada pada panel kontrol depan. Selama pengoperasian normal, display kosong. Display ini digunakan untuk menunjukkan pilihan menu dan memberitahu operator jika ada kerusakan. Pada model Internasional, display akan menunjukkan suhu campuran dalam hopper.

Lampu Indikator

MIX LOW – Apabila simbol MIX LOW  menyala, campuran dalam mix hopper tinggal sedikit dan harus diisi secepatnya.

MIX OUT – Apabila simbol MIX OUT  menyala, mix hopper sudah hampir kosong dan jumlah mix tidak cukup untuk mengoperasikan freezer. Pada saat ini, mode AUTO dikunci dan freezer akan dimasukkan ke dalam mode STANDBY. Untuk menjalankan sistem pendingin, tambahkan mix ke mix hopper, kemudian sentuh simbol AUTO . Freezer akan secara otomatis memulai operasi.

Simbol Standby (Siaga)

Selama periode "No Sale", mesin ini dapat dibiarkan pada mode Standby. Hal ini akan menjaga suhu produk di bawah 40°F (4,4°C) di dalam hopper dan freezing cylinder (silinder pembeku), dan membantu mencegah overbeating (kelebihan aduk) dan pecahnya produk.

Untuk mengaktifkan STANDBY, masukkan kode akses untuk Manager Menu (lihat halaman 13.) Lepaskan air orifice (lubang udara). Lumasi o-ring (cincin o) yang berada di ujung feed tube (tabung pengumpan) yang tidak berlubang. Tempatkan ujung tabung ke dalam lubang masuk mix (campuran). Apabila STANDBY dipilih, simbol STANDBY  akan menyala, sebagai petunjuk bahwa fitur Standby sudah diaktifkan.

Untuk melanjutkan operasi normal, tekan simbol AUTO . Apabila mesin berhenti, produk pada freezing cylinder akan berada pada viskositas siap saji. Pada saat ini, balikkan tabung pengumpan (feed tube). Tempatkan ujung tabung yang berlubang ke dalam lubang masuk mix (campuran). Pasang air orifice (lubang udara).

Simbol Wash (Cuci)

Simbol WASH  akan menyala apabila disentuh. Ini menunjukkan operasi motor pengaduk. Mode STANDBY atau AUTO terlebih dahulu harus dibatalkan untuk mengaktifkan mode WASH.

Simbol Auto (Otomatis)

Simbol AUTO  akan menyala apabila disentuh. Ini menunjukkan bahwa sistem penidangan sudah diaktifkan. Dalam mode AUTO, fungsi WASH atau STANDBY secara otomatis dibatalkan.



Catatan: Apabila suatu mode operasi dipilih, lampu indikator akan menyala dan terdengar nada bunyi. Untuk membatalkan suatu fungsi, sentuh lagi tombol tersebut. Lampu dan mode operasi tersebut akan dimatikan.

Mekanisme Reset

Tombol reset terletak di panel belakang mesin. Tombol ini berfungsi melindungi motor beater (pengaduk) dari kondisi overload (kelebihan beban). Jika terjadi kelebihan beban, mekanisme reset akan diaktifkan. Untuk melakukan reset freezer dengan benar, tempatkan power switch pada posisi OFF. Tekan tombol reset dengan kuat. Letakkan power switch ke posisi ON. Tekan simbol WASH  dan amati kinerja freezer.



PERINGATAN: Jangan menggunakan benda logam untuk menekan tombol reset. Kelalaian untuk mematuhi hal ini dapat menyebabkan cedera pribadi yang parah atau kematian.

Jika beater motor (motor pengaduk) berputar dengan benar, sentuh simbol WASH  untuk membatalkan siklus tersebut. Tekan simbol AUTO  untuk melanjutkan operasi normal. Jika freezer mati lagi, hubungi teknisi servis resmi.

Feed Tube (Tabung Pengumpan)

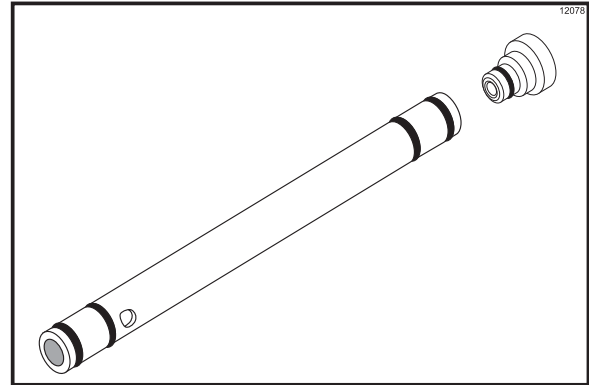

Gambar 7

Feed tube memiliki dua fungsi. Salah satu ujungnya memiliki lubang dan ujung lainnya tidak.

1. Pengoperasian Normal

Selama pengoperasian normal, ujung feed tube yang berlubang diletakkan ke dalam lubang masuk campuran (mix inlet hole). Setiap kali draw handle dinaikkan, campuran baru dan udara dari hopper akan mengalir ke dalam silinder pembeku. Ini akan menjaga agar silinder pembeku terisi dengan benar dan overrun pun terjaga.

2. Periode "No Sale" yang Lama

Selama periode "No Sale", mesin ini dapat dibiarkan pada mode Standby. Hal ini akan menjaga suhu produk di bawah 40°F (4,4°C) di dalam hopper dan freezing cylinder (silinder pembeku), dan membantu mencegah overbeating (kelebihan aduk) dan pecahnya produk. Untuk mengaktifkan STANDBY, masukkan kode akses untuk Manager Menu (lihat halaman 13.) Lepaskan air orifice (lubang udara). Lumasi o-ring (cincin o) yang berada di ujung feed tube (tabung pengumpan) yang tidak berlubang. Tempatkan ujung tabung ke dalam lubang masuk mix (campuran).

(**Catatan:** Untuk melanjutkan operasi normal, tekan simbol AUTO . Apabila mesin berhenti, produk pada freezing cylinder akan berada pada viskositas siap saji. Pada saat ini, balikkan tabung pengumpan (feed tube). Tempatkan ujung tabung yang berlubang ke dalam lubang masuk mix (campuran). Pasang air orifice (lubang udara).

Air orifice digunakan untuk mengukur sejumlah tertentu udara yang masuk ke dalam freezing cylinder. Air orifice akan menjaga overrun dan memungkinkan masuknya jumlah mix yang cukup ke dalam freezing cylinder setelah di-draw.

Adjustable Draw Handle

Mesin ini dilengkapi draw handle yang dapat diubah, untuk menyediakan kontrol porsi terbaik, sehingga memberikan mutu produk yang baik dan konsisten dan mengontrol biaya. Draw handle ini harus diatur agar memberikan flow rate (laju aliran) sebanyak 5 hingga 7–1/2 oz. (142 hingga 213 g.) bobot produk per 10 detik. Untuk MENINGKATKAN flow rate, putar baut SEARAH JARUM JAM, dan putar BERLAWANAN ARAH JARUM JAM untuk MENURUNKAN flow rate. (Lihat Gambar 8.)

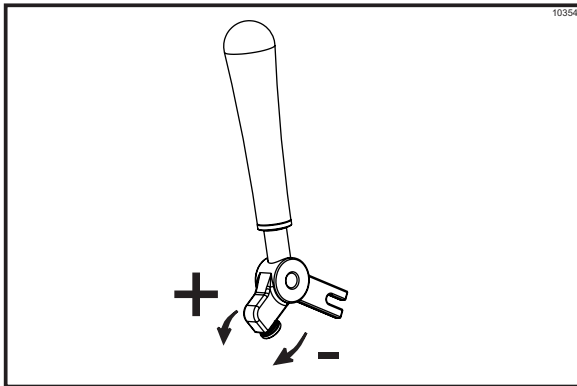

Gambar 8

Uraian Layar Pengoperasian

Display fluorescent yang terletak di tengah panel kontrol biasanya kosong selama pengoperasian mesin secara normal. Display akan diaktifkan jika simbol SEL atau Manager's Menu dipilih. Layar display juga akan memberitahu operator tentang kesalahan spesifik yang terdeteksi oleh kontrol.

Power Up (Menghidupkan Daya)

Apabila mesin dihidupkan, sistem kontrol akan mulai menjalankan pemeriksaan sistem. Layar akan menampilkan "INITIALIZING". Ada empat jenis data yang akan diperiksa oleh sistem. LANGUAGE, SYSTEM DATA, CONFIG DATA, dan LOCKOUT DATA.

Selama proses INITIALIZING... layar LANGUAGE, alarm akan dihidupkan. Jika sistem mendeteksi kerusakan data selama proses INITIALIZING, display berikut akan memberitahu operator bahwa setelah kontrol mungkin sudah berubah (Lihat Gambar 9.)

**NVRAM FAULT
RESET TO DEFAULTS
PRESS SEL KEY**

Gambar 9

Lihat "NVRAM FAULT" untuk petunjuk jika pesan di atas muncul pada layar.

Setelah sistem mulai dijalankan, jumlah hari tersisa sebelum brush cleaning (penyikatan) berikutnya akan ditunjukkan pada panel kontrol dan layar SAFETY TIMEOUT ditampilkan dengan alarm dalam keadaan dihidupkan. (Lihat Gambar 10.)

**SAFETY TIMEOUT
ANY KEY ABORTS**

Gambar 10

Layar SAFETY TIMEOUT ditampilkan dengan alarm dalam keadaan dihidupkan, selama 60 detik atau hingga ada simbol kontrol yang dipilih.

Setelah safety timeout selesai dan power switch dalam posisi OFF, layar berikut akan ditampilkan. (Lihat Gambar 11.)

**POWER SWITCH OFF

UNIT CLEANED**

Gambar 11

Power Switch ON

Apabila power switch berada pada posisi ON, tombol-tombol sentuh pada panel kontrol akan diaktifkan. Display fluorescent akan kosong atau menandakan bahwa mesin sudah dibersihkan, (Lihat Gambar 12.)

UNIT CLEANED

Gambar 12

Brush Clean Counter (Penghitung Penyikatan)

Brush Clean Counter (item 9 pada halaman 9) akan menampilkan jumlah jam sejak freezer terakhir kali dibersihkan dengan penyikatan. Setelah jam ke 99, display ini akan berubah menjadi huruf dan angka (misalnya: A0, A1. . B0, B1, dll.)

Manager's Menu

Manager's Menu digunakan untuk memasuki display fungsi operator. Untuk mengakses Menu ini, sentuh bagian tengah simbol CONE pada panel kontrol. Simbol tanda panah, simbol SEL dan simbol CONE akan menyala apabila layar ACCESS CODE ditampilkan. (Lihat Gambar 13.)

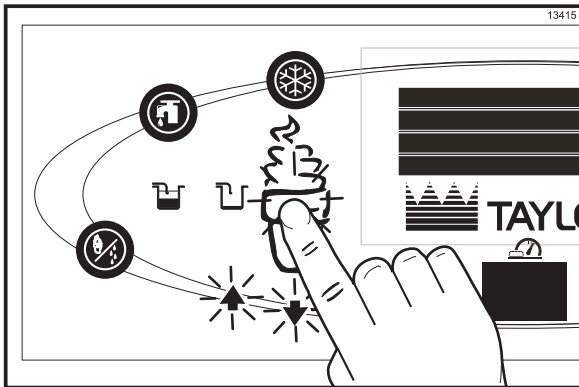

Gambar 13

Dalam program Menu, simbol tanda panah dan simbol SEL akan berfungsi sebagai tombol-tombol menu.

PANAH ATAS - menaikkan nilai yang berada di atas kursor dan digunakan untuk menggulir display teks ke atas.

PANAH BAWAH - menurunkan nilai yang berada di atas kursor dan digunakan untuk menggulir display teks ke bawah.

SEL - menggeser posisi kursor ke kanan dan digunakan untuk memilih pilihan menu.

Catatan: Mesin akan terus beroperasi dalam mode yang berlaku saat menu itu dipilih. Namun, tombol kontrol tidak akan menyala dan tidak akan berfungsi apabila Manager's Menu ditampilkan.

Memasukkan Access Code

Dengan layar ACCESS CODE pada display, gunakan simbol SEL untuk menetapkan angka kode pertama dalam posisi kursor. Apabila angka yang benar sudah dipilih, tekan simbol SEL untuk menggerakkan kursor ke posisi angka berikutnya. (Lihat Gambar 14.)

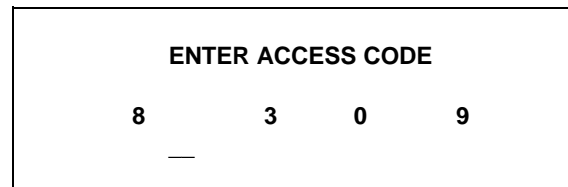

Gambar 14

Lanjutkan untuk memasukkan angka kode akses yang sesuai (8309) hingga keempat angka ditampilkan, kemudian sentuh simbol SEL. Daftar Manager's Menu akan ditampilkan pada layar asalkan access code yang dimasukkan adalah benar.

jika angka yang dimasukkan untuk access code adalah salah, display akan keluar dari program Menu apabila simbol SEL dipilih. (Lihat Gambar 15.)

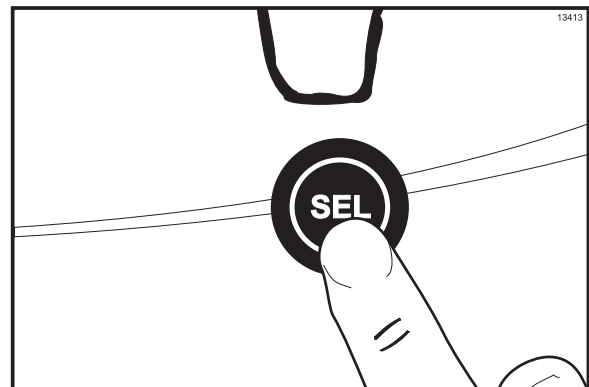

Gambar 15

Pilihan Menu

Sentuh simbol ARROW untuk bergerak ke atas atau ke bawah pada Menu. Pilih pilihan Menu dengan menyentuh simbol SEL. Keluarlah dari program Menu dengan memilih EXIT FROM MENU atau sentuhlah simbol CONE .

Pilihan menu berikut tercantum dalam Manager's Menu.

EXIT FROM MENU
RESET DRAW COUNTER
SET CLOCK
AUTO START TIME
STANDBY MODE
MIX LEVEL AUDIBLE
FAULT DESCRIPTION
FAULT HISTORY
SYSTEM INFORMATION

Memilih "EXIT FROM MENU" akan membawa Anda keluar dari Manager's Menu dan mengembalikan simbol panel kontrol ke pengoperasian normal.

Layar SERVING COUNTER digunakan untuk memeriksa atau me-reset jumlah sajian yang dikeluarkan dari mesin. SERVING COUNTER akan secara otomatis kembali ke nol apabila mesin dibersihkan dengan sikat. (Lihat Gambar 16.)

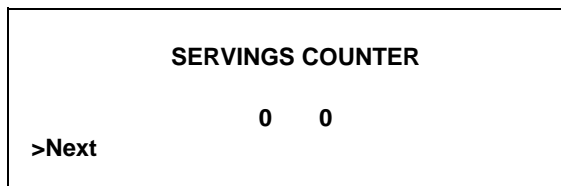

Gambar 16

Reset SERVING COUNTER dengan memilih simbol SEL untuk berpindah ke layar berikutnya. Pilih simbol panah atas untuk menggerakkan panah (>) ke YES, kemudian pilih simbol SEL. Jumlah serving (sajian) akan dikembalikan ke nol dan layar kembali ke Manager's Menu. (Lihat Gambar 17.)

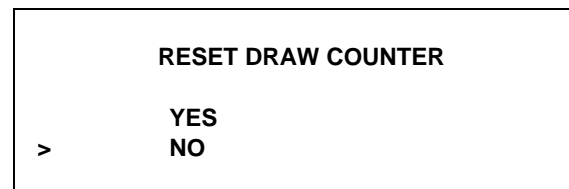

Gambar 17

Pilihan SET CLOCK memungkinkan Manager mengatur tanggal dan waktu pada jam pengontrol (control clock). Tanggal dan jam hanya dapat diubah setelah freezer dibersihkan secara manual namun sebelum dimasukkan ke dalam mode AUTO atau STANDBY. Pesan berikut akan ditampilkan jika pilihan SET CLOCK dipilih apabila mesin sedang tidak berada dalam keadaan brush clean (penyikatan). (Lihat Gambar 18.)

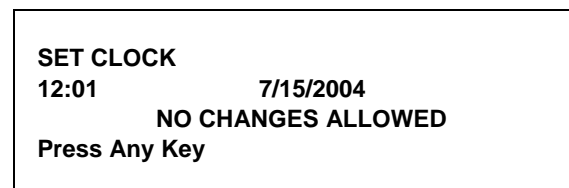

Gambar 18

Untuk mengubah tanggal atau jam, pilih pilihan SET CLOCK pada menu. Sentuh simbol panah atas untuk menggerakkan panah dari Exit ke Change, kemudian sentuh simbol SEL untuk memilih pilihan Change. (Lihat Gambar 19.)

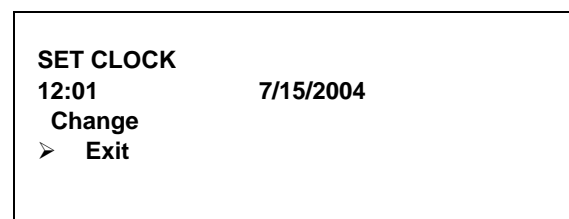

Gambar 19

Gantilah jam dengan menyentuh panah atas dengan kursor berada di bawah posisi jam. Pindahkan kursor ke posisi menit dengan menyentuh simbol SEL. Setelah Anda memasukkan menit yang benar, sentuh simbol SEL untuk memindahkan kursor ke posisi bulan. (Lihat Gambar 20.)

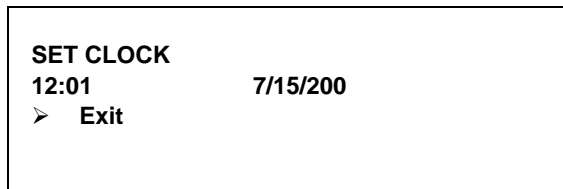

Gambar 20

Masukkan bulan, hari, dan tahun yang sesuai. Kemudian sentuh simbol SEL untuk melanjutkan ke layar DAYLIGHT SAVING TIME. (Lihat Gambar 21.)

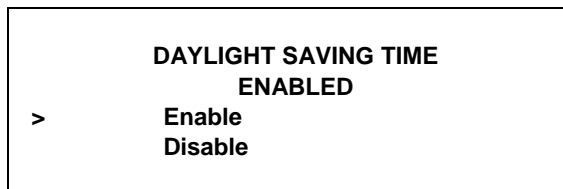

Gambar 21

Apabila fitur Daylight Saving diaktifkan (enabled), jam pengontrol akan secara otomatis disesuaikan dengan daylight saving time. Untuk melumpuhkan (disable) fitur Daylight Saving Time, pilih panah atas untuk memindahkan panah ke Disable. Kemudian sentuh simbol SEL untuk menyimpan setelan baru.

Pilihan AUTO START TIME memungkinkan Manager untuk menyetel waktu di mana mesin akan secara otomatis memasuki mode AUTO dari mode STANDBY. Mesin harus berada dalam mode STANDBY agar AUTO dapat dimulai pada waktu yang sudah diprogram tersebut. AUTO START TIME juga dapat dilumpuhkan (disabled) dan dapat meminta mode AUTO untuk dijalankan secara manual. (Lihat Gambar 22.)

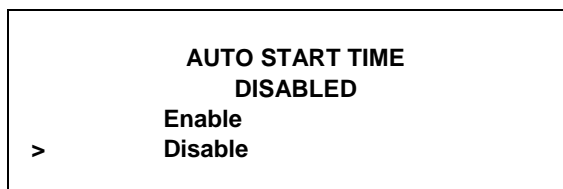

Gambar 22

Aktifkan AUTO START TIME dengan memilih simbol panah atas untuk menggerakkan panah ke Enable. Tekan simbol SEL untuk berlanjut ke layar berikutnya. (Lihat Gambar 23.)



Gambar 23

Programlah AUTO START TIME dengan memilih simbol panah atas untuk menggerakkan panah ke Change. Tekan simbol SEL untuk berlanjut ke layar berikutnya. (Lihat Gambar 24.)

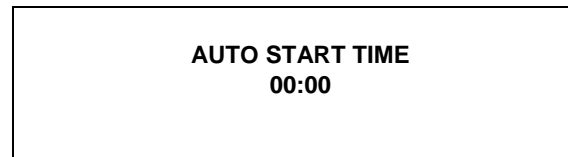

Gambar 24

Gunakan simbol panah untuk memrogram AUTO START TIME dengan meningkatkan atau menurunkan setelan jam di atas kursor. Sentuh simbol SEL untuk menggerakkan kursor dan memrogram setelan menit. Pilih simbol SEL untuk kembali ke layar sebelumnya dengan tampilan setelan waktu yang baru. Pilih simbol SEL untuk keluar dari layar dan kembali ke Menu.

Pilihan STANBY digunakan untuk secara manual menempatkan salah satu sisi mesin dalam mode Standby selama periode 'no draw' yang panjang. Pilih layar STANBY dari Menu. Sentuh simbol SEL untuk mengaktifkan Standby.

Hentikan operasi Standby dengan keluar dari Manager's Menu dan memilih mode AUTO. (Lihat Gambar 25.)

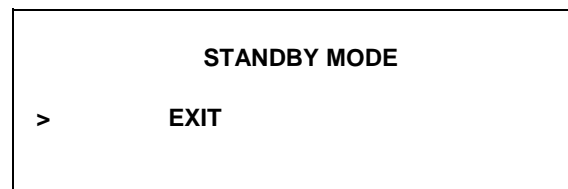

Gambar 25

Pilihan MIX LEVEL AUDIBLE, apabila diaktifkan, akan memberitahu operator dengan nada bunyi apabila ada kondisi mix low (campuran tinggal sedikit) atau mix out (campuran habis). Layar berikut akan ditampilkan setelah pilihan tersebut dipilih. (Lihat Gambar 26.)

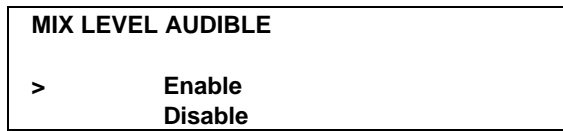

Gambar 26

Lumpuhkan fitur bunyi nada dengan memilih simbol panah atas untuk menggerakkan panah ke Disable. Pilih simbol SEL untuk menyimpan setelan baru ini dan kembali ke Menu. Ikon panel kontrol untuk Mix Low (Campuran Tinggal Sedikit) dan Mix Out (Campuran Habis) akan menyala pada saat level campuran turun dalam hopper, namun bunyi nada akan dilumpuhkan.

Display FAULT DESCRIPTION akan menunjukkan apakah ada kesalahan pada freezer. Jika tidak terdeteksi adanya kesalahan, layar berikut akan ditampilkan. (Lihat Gambar 27.)



Gambar 27

Sentuh simbol SEL untuk menampilkan kesalahan berikutnya yang ditemukan atau kembali ke Menu jika tidak ada kesalahan lain. Menyentuh simbol SEL pada saat kesalahan ditampilkan akan menghapus kesalahan tersebut jika kesalahan diperbaiki, setelah kembali ke layar Menu.

Di bawah ini adalah berbagai pesan yang akan muncul, beserta penjelasan untuk memperbaikinya.

NO FAULT FOUND - Tidak ada kerusakan yang ditemukan pada freezer. Tidak akan ada yang muncul pada layar setelah pesan ini keluar.

BEATER OVERLOAD - Letakkan power switch pada posisi OFF. Tunggu 5 menit agar mesin menjadi dingin. Tekan tombol beater reset dengan kuat. Letakkan power switch pada posisi ON dan restart pada AUTO.

HPCO COMPRESSOR - Letakkan power switch pada posisi OFF. Tunggu 5 menit agar mesin menjadi dingin. Letakkan power switch pada posisi ON dan restart pada AUTO.

HOPPER THERMISTOR BAD - Letakkan power switch pada posisi OFF. Hubungi teknisi servis.

BARREL THERMISTOR BAD - Letakkan power switch pada posisi OFF. Hubungi teknisi servis.

Layar FAULT HISTORY menampilkan riwayat kesalahan. (Lihat Gambar 28.)

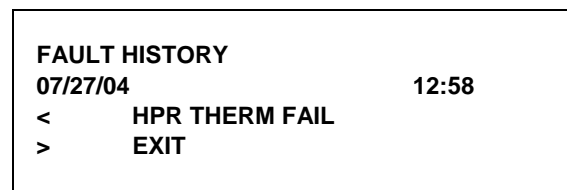

Gambar 28

Gunakan simbol panah untuk bergerak maju atau mundur untuk melihat setiap layar. Daftar berikut menunjukkan berbagai pesan yang mungkin muncul.

Kerusakan yang Terjadi dalam Mode AUTO

HPR>41F (5C) AFTER 4 HR - Suhu mix dalam hopper di atas 41_F (5_C) selama lebih dari empat jam.

BRL>41F (5C) AFTER 4 HR - Suhu mix dalam freezing cylinder (silinder pembeku) di atas 41_F (5_C) selama lebih dari empat jam.

HPR>41F (5C) AFTER PF - Suhu mix dalam hopper di atas 41_F (5_C) selama lebih dari empat jam setelah terjadinya kegagalan daya (listrik mati).

BRL>41F (5C) AFTER PF - Suhu mix dalam freezing cylinder (silinder pembeku) di atas 41_F (5_C) selama lebih dari empat jam setelah terjadinya kegagalan daya (listrik mati).

HPR>59F (15C) - Suhu mix dalam hopper melebihi 59_F (15_C).

BRL>59F (15C) - Suhu mix dalam freezing cylinder (silinder pembeku) melebihi 59_F (15_C).

SYSTEM INFORMATION ditampilkan dalam tiga layar berbeda. Layar pertama berisi versi kontrol dan perangkat lunak yang terinstal dalam mesin. (Lihat Gambar 29.)

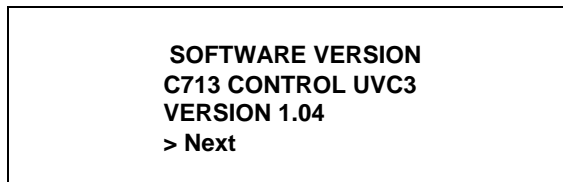

Gambar 29

Sentuh simbol SEL untuk melanjutkan ke layar informasi sistem berikutnya yang berisi versi bahasa perangkat lunak. (Lihat Gambar 30.)

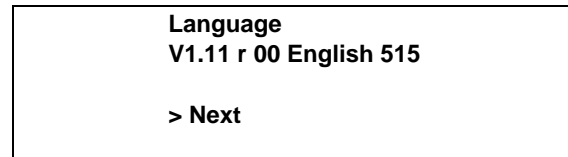

Gambar 30

Sentuh simbol SEL untuk melanjutkan ke layar informasi sistem ketiga yang berisi model bill of material dan nomor seri mesin. Dengan menyentuh simbol SEL lagi, layar akan kembali ke daftar Menu. (Lihat Gambar 31.)

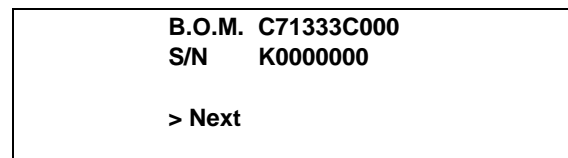

Gambar 31

Bagian 6

Prosedur Pengoperasian

Mesin C713 menyimpan mix (campuran) dalam sejumlah hopper. Unit ini memiliki freezing cylinder (silinder pembeku) berkapasitas 3,4 quart (3,2 liter) dengan pintu yang dilengkapi tiga lubang keluar (spout). Mix mengalir berdasarkan gaya berat melalui sebuah lubang pengumpan (feed tube) ke bawah menuju ke silinder pembeku.

Kita mulai instruksi ini pada titik di mana kita masuk ke toko di pagi hari dan komponen berada dalam keadaan belum terpasang dan sedang dikeringkan setelah dibersihkan pada malam sebelumnya.

Prosedur pembukaan ini akan menunjukkan bagaimana memasang komponen ke dalam freezer, melakukan sanitasi, dan melakukan prime (penyiapan) freezer dengan mix (campuran) baru sebagai persiapan menyajikan porsi pertama.

Jika Anda membongkar mesin untuk pertama kalinya atau memerlukan informasi untuk sampai ke titik awal ini, lihat halaman 25, "Membongkar", dan mulailah dari sana.

Pemasangan Freezing Cylinder (Silinder Pembeku)

Catatan: Apabila melumasi komponen, gunakan pelumas yang dapat digunakan untuk makanan atau food grade (misalnya: Taylor Lube).



PASTIKAN POWER SWITCH DALAM POSISI "OFF"! Kegagalan mengikuti petunjuk ini dapat menyebabkan cedera pribadi yang parah akibat komponen bergerak yang berbahaya.

Langkah 1

Sebelum memasang beater drive shaft, lumasi alur pada beater drive shaft.

Langkah 2

Masukkan boot seal beater drive shaft ke dalam alur pada shaft melalui ujung beater drive shaft yang kecil.

Langkah 3

Lumasi banyak-banyak bagian dalam boot seal dan juga lumasi ujung boot seal yang rata yang bersentuhan dengan rear shell bearing.

Langkah 4

Beri lapisan pelumas yang merata pada shaft. JANGAN melumasi ujung/hex end. (Lihat Gambar 32.)

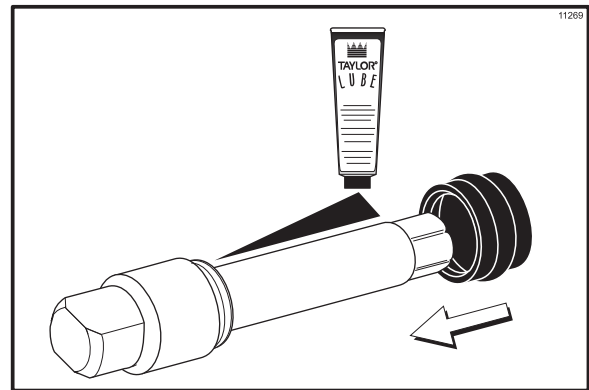

Gambar 32

Catatan: Untuk memastikan mix tidak bocor keluar dari bagian belakang freezing cylinder, bagian tengah boot seal harus cembung atau keluar dari seal. Jika bagian tengah boot seal cekung atau masuk ke dalam bagian tengah seal, balikkan seal (bagian dalam di luar dan sebaliknya).

Langkah 5

Masukkan beater drive shaft melalui rear shell bearing ke dalam freezing cylinder dan pasang hex end (ujung hex) dengan kuat ke dalam drive coupling. (Lihat Gambar 33.)

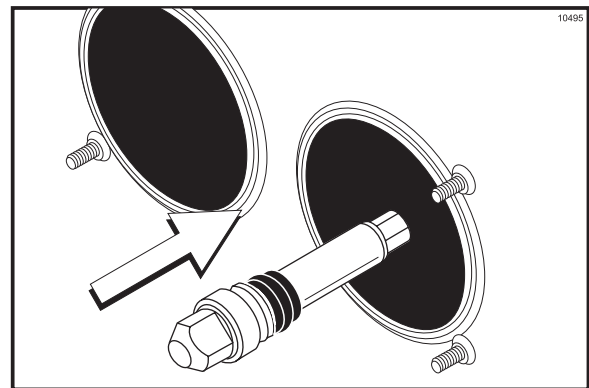

Gambar 33



WASPADALAH apabila menangani unit pengaduk (beater assembly) ini. Scraper blade (bilah) sangat tajam dan dapat menyebabkan cedera.

Langkah 6

Sebelum memasang beater assembly, periksa scraper blade. Jika blade berada dalam kondisi yang bagus, ambil salah satu scraper blade dan sisipkan di bawah kaitan di bagian depan beater. Pasang blade mengelilingi beater, dengan mengikuti helix sambil menekan blade pada helix. Ada ujung belakang beater, sisipkan blade di bawah kaitan.

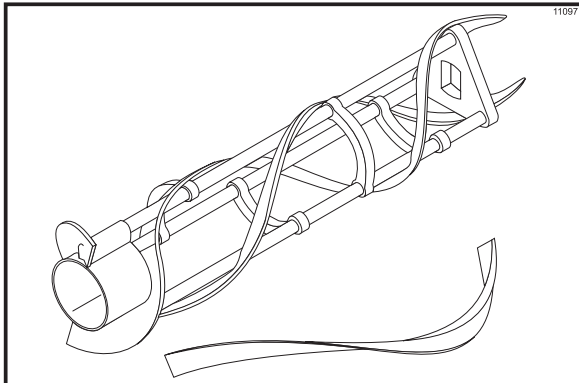

Gambar 34

Ulangi langkah ini untuk scraper blade kedua.

Langkah 7

Sambil memegang beater dengan kencang, sisipkan beater ke dalam freezing cylinder hingga sekitar sepertiga jarak dari ujung silinder. Sambil melihat ke dalam silinder, luruskan lubang di bagian belakang beater dengan bagian mendatar di ujung drive shaft.

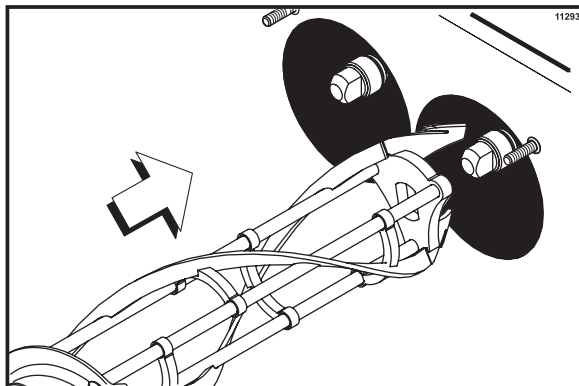

Gambar 35

Langkah 8

Masukkan beater hingga sepenuhnya masuk ke dalam freezing cylinder dan di atas ujung drive shaft. Beater harus pas pada tempatnya tapi tidak terlalu ketat sehingga beater tidak dapat diputar sedikit untuk melepaskan drive shaft.

Pastikan beater assembly berada dalam posisi di atas drive shaft. Putar sedikit beater untuk memastikan bahwa letak beater sudah benar. Apabila berada pada posisinya, beater tidak akan mencuat melebihi bagian depan freezing cylinder.

Langkah 9

Ulangi langkah-langkah ini untuk sisi lain dari mesin.

Langkah 10

Untuk memasang pintu freezer, tempatkan gasket pintu ke dalam alur di bagian belakang pintu freezer. Masukkan front bearing (bantalan depan) melalui baffle rod. Ujung yang mencuat harus menempel di pintu. JANGAN lumasi gasket atau bearing (bantalan).

Langkah 11

Masukkan dua o-ring (cincin-o) ke dalam alur di setiap prime plug. Oleskan secara merata Taylor Lube ke o-ring dan shaft.

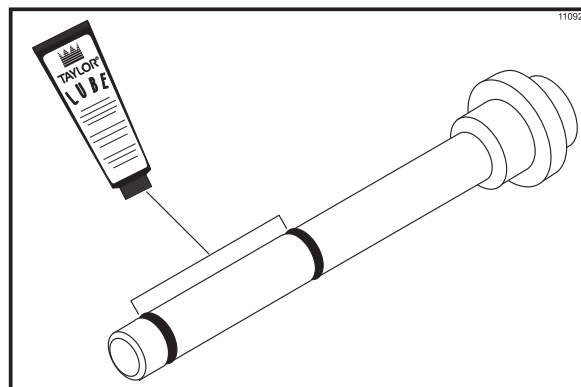

Gambar 36

Langkah 12

Masukkan prime plug ke dalam lubang di bagian atas pintu freezer, kemudian tekanlah.

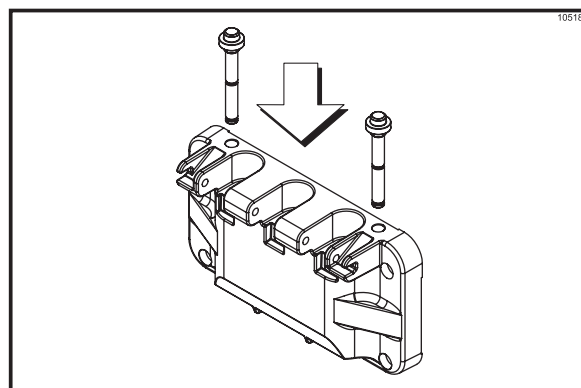

Gambar 37

Langkah 13

Untuk memasang pintu freezer, masukkan baffle rod melalui beater dalam freezing cylinder.

Dengan pintu bertumpu pada freezer, pasang sekrup. Gunakan sekrup panjang di atas dan sekrup pendek di bawah. Kencangkan sekrup secara setara dalam pola saling-silang untuk memastikan pintu terpasang dengan kencang.

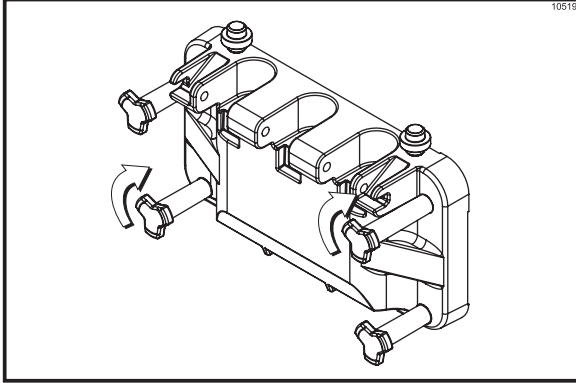

Gambar 38

Langkah 14

Masukkan ketiga o-ring ke dalam alur pada masing-masing draw valve standar. Masukkan H-ring dan o-ring ke dalam alur pada draw valve tengah. Lumasi H-ring dan o-ring.

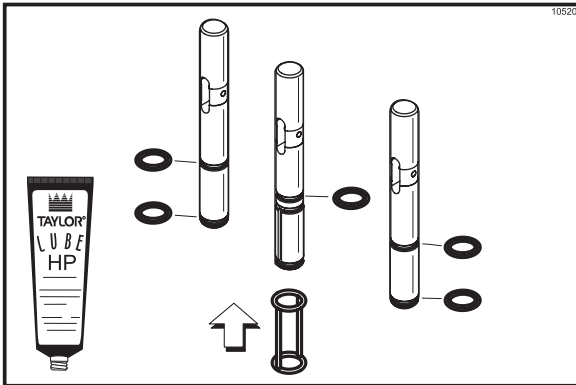

Gambar 39

Langkah 15

Lumasi bagian dalam lubang keluaran pintu freezer, bagian atas dan bawah.

Langkah 16

Masukkan draw valve dari bawah hingga lubang bukaan pada draw valve terlihat.

Langkah 17

Masukkan garpu draw handle ke dalam lubang bukaan draw valve, dimulai dari kanan. Masukkan pivot pin melalui masing-masing draw handle pada saat dimasukkan ke dalam draw valve.

Catatan: Freezer ini dilengkapi tiga draw handle yang dapat diubah, untuk menyediakan kontrol porsi, sehingga memberikan mutu produk yang baik dan konsisten dan mengontrol biaya. Draw handle ini harus diatur agar memberikan flow rate (laju aliran) sebanyak 5 hingga 7-1/2 oz. (142 hingga 213 g.) bobot produk per 10 detik.

Untuk MENINGKATKAN laju aliran, putar sekrup pengubah SEARAH JARUM JAM. Putar sekrup pengubah BERLAWANAN ARAH JARUM JAM untuk MENURUNKAN laju aliran.

Langkah 18

Pasang design cap (penutup) di bagian bawah door spout.

Langkah 19

Masukkan kedua rear dip tray (baki tampungan belakang) ke lubang di panel belakang. Masukkan kedua drip pan ke lubang pada panel samping. (Lihat Gambar 40.)

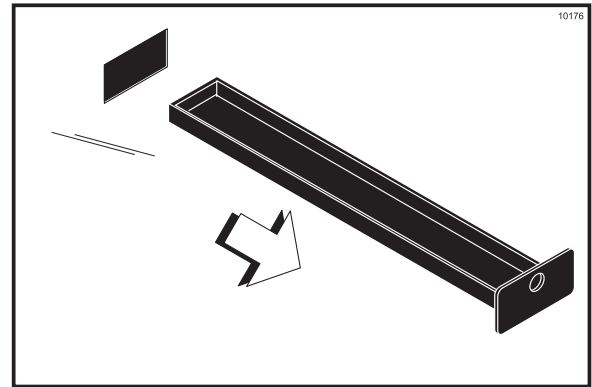

Gambar 40

Langkah 20

Pasang front drip tray (baki tampungan depan) dan splash shield (tameng cipratan) di bawah door spout. (Lihat Gambar 41.)

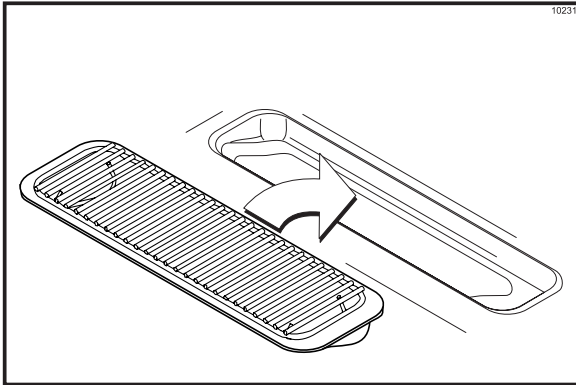

Gambar 41

Langkah 21

Masukkan dua o-ring pada salah satu ujung feed tube. Masukkan dua o-ring pada ujung lain dari feed tube.

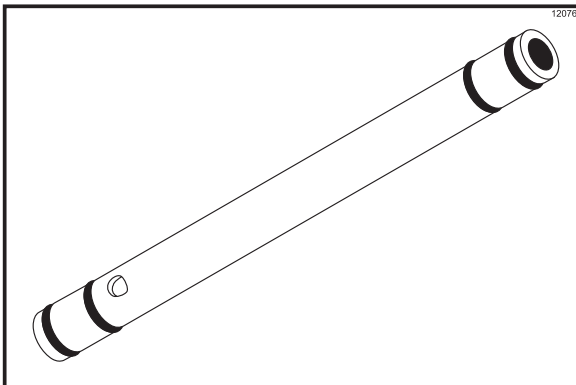

Gambar 42

Langkah 22

Masukkan o-ring kecol ke dalam alur pada air orifice. Jangan lumasi o-ring.

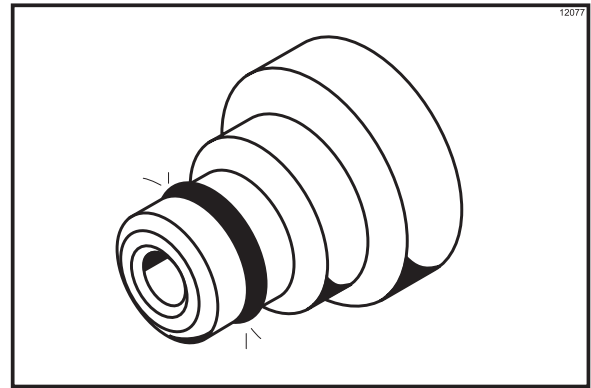

Gambar 43

Catatan: Pastikan lubang pada air orifice bersih dan tidak tersumbat. Jika lubang pada air orifice tersumbat, gunakan sabun dan air panas untuk membersihkan lubang. **Jangan memperbesar lubang dalam air orifice.**

Langkah 23

pasang air orifice ke dalam lubang di bagian atas feed tube (ujung yang tidak memiliki lubang kecil di bagian sampingnya).

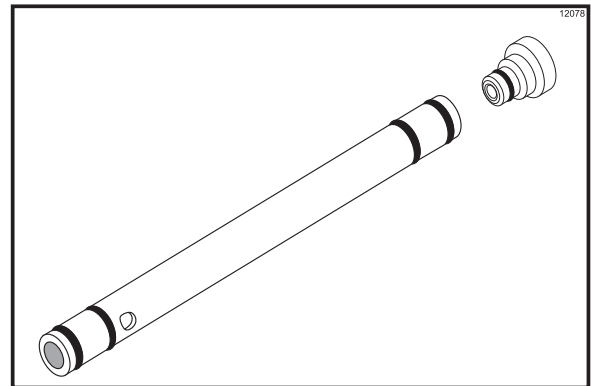

Gambar 44

Langkah 24

Baringkan feed ube (dengan air orifice terpasang) di bagian dasar mix hopper untuk disanitasi.

Langkah 25

Ulangi langkah 21 hingga 24 untuk sisi lain dari mesin.

Sanitasi

Langkah 1

Siapkan dua galon (7,6 liter) larutan sanitasi 100 PPM yang disetujui (misalnya: Kay-5r). GUNAKAN AIR HANGAT DAN IKUTI SPESIFIKASI DARI PABRIK.

Langkah 2

Tuangkan dua galon (7,6 liter) larutan sanitasi pada semua komponen di bagian dasar mix hopper, dan biarkan larutan mengalir ke freezing cylinder. (Lihat Gambar 45.)

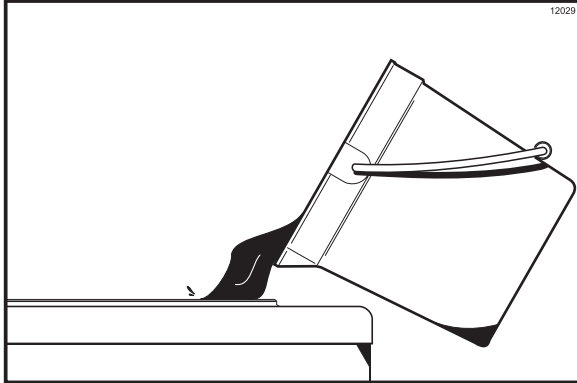

Gambar 45

Catatan: Anda baru saja mensanitasi mix hopper dan komponennya: karena itu, pastikan tangan Anda bersih dan sudah disanitasi sebelum melakukan petunjuk berikut.

Langkah 3

Ketika larutan mengalir ke freezing cylinder, sikatlah mix level sensing probe (sensor ketinggian campuran) pada bagian dasar hopper, mix hopper, lubang masuk campuran, serta tabung pengumpan campuran.

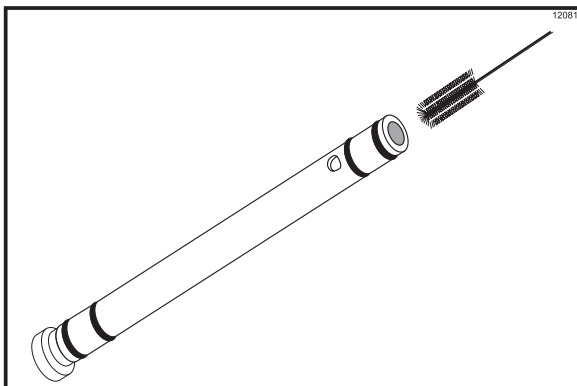

Gambar 46

Langkah 4

Siapkan lagi dua galon (7,6 liter) larutan sanitasi 100 PPM yang disetujui (misalnya: Kay-5r). GUNAKAN AIR HANGAT DAN IKUTI SPESIFIKASI DARI PABRIK.

Langkah 5

Tuangkan larutan sanitasi ke dalam mix hopper.

Langkah 6

Sikatlah dinding hopper yang terlihat.

Langkah 7

Letakkan power switch pada posisi ON.

Langkah 8

Sentuh simbol WASH . Ini akan menyebabkan larutan sanitasi dalam freezing cylinder teraduk-aduk. Tunggulah sedikitnya 5 menit sebelum melanjutkan dengan instruksi berikutnya.

Langkah 9

Letakkan ember kosong di bawah door spout, naikan prime plug dan sentuh simbol WASH .

Langkah 10

Apabila larutan sanitasi sudah mengalir lancar dari bukaan prime plug di bagian bawah pintu freezer, buka draw valve. Buka sebentar draw valve tengah untuk mensanitasi door spout tengah. Keluarkan semua sisa larutan sanitasi.

Langkah 11

Setelah larutan sanitasi berhenti mengalir dari door spout, sentuh simbol WASH  dan tutup draw valve.

Catatan: Pastikan tangan Anda bersih dan sudah disanitasi sebelum melakukan instruksi berikutnya.

Langkah 12

Lumasi o-ring feed tube pada ujung yang memiliki lubang kecil di sampingnya. Berdirikan feed tube di sudut hopper.

Langkah 13

Ulangi langkah-langkah ini untuk sisi lain dari mesin.

Priming (Penyiapan)

Catatan: Gunakan hanya FRESH MIX apabila melakukan priming (penyiapan) freezer.

Langkah 1

Letakkan ember kosong di bawah door spout. Dengan posisi prime plug ke atas dalam mix hopper, tuang 2-1/2 gallon (9,5 liter) mix SEGAR ke dalam mix hopper dan biarkan mengalir ke dalam freezing cylinder.

Langkah 2

Buka draw valve untuk mengeluarkan semua larutan sanitasi. Apabila yang mengalir tinggal mix segar, tutuplah draw valve.

Langkah 3

Apabila mix sudah mengalir lancar dari bukaan prime plug di bagian bawah pintu freezer, tekan prime plug ke bawah.

Langkah 4

Apabila mix sudah tidak lagi masuk ke dalam freezing cylinder, pasang ujung feed tube **yang berlubang** ke dalam mix inlet hole (lubang masuk campuran) dalam mix hopper. Pastikan air orifice sudah terpasang pada feed tube.

Langkah 5

Pilih simbol AUTO.

Langkah 6

Isilah hopper dengan fresh mix dan pasang penutup mix cover pada tempatnya.

Langkah 7

Ulangi langkah-langkah ini untuk sisi lain dari mesin.

Penyikatan Manual

PROSEDUR INI HARUS DILAKUKAN SETIAP HARI!

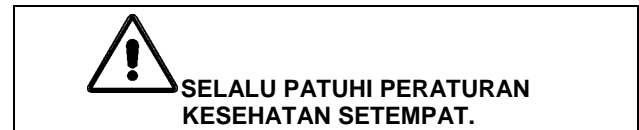

Untuk membingkar Model C713, diperlukan benda-benda berikut:

- Dua ember untuk membersihkan dan mensanitasi
- Sanitizer/Pembersih
- Sikat yang diperlukan (disediakan bersama freezer)
- Handuk sekali pakai

Mengeluarkan Produk dari Freezing Cylinder

Langkah 1

Letakkan ember kosong di bawah door spout, sentuh simbol WASH  dan buka draw valve.

Langkah 2

Keluarkan produk dari freezing cylinder dan mix hopper.

Langkah 3

Ketika produk berhenti mengalir, sentuh simbol WASH  untuk membatalkan mode WASH. Tutup draw valve.

Langkah 4

Lepaskan penutup hopper dan feed tube. Bawalah komponen-komponen ini ke sink (bak cuci) untuk dibersihkan.

Ulangi langkah-langkah ini untuk sisi lain dari mesin.

Membilas

Langkah 1

Tuangkan dua galon (7,6 liter) air dingin yang bersih ke dalam mix hopper. Dengan sikat hopper, gosoklah mix hopper dan mix level sensing probe (sensor ketinggian campuran). Dengan menggunakan sikat berujung ganda, sikatlah lubang masuk campuran (mix inlet hole). (Lihat Gambar 47.)

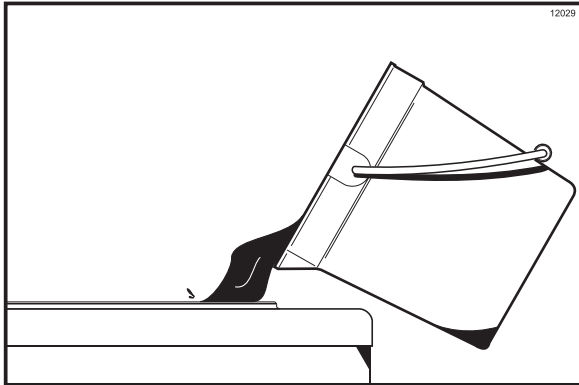

Gambar 47

Catatan: Jangan menyikat mix inlet hole pada saat mesin berada dalam mode WASH.

Langkah 2

Letakkan ember mix di bawah door spout, naikkan prime plug dan sentuh simbol WASH .

Langkah 3

Apabila air bilasan sudah mengalir lancar dari bukaan prime plug di bagian bawah pintu freezer, buka draw valve. Keluarkan semua air bilasan dari door spout. Tutup draw valve dan sentuh simbol WASH  untuk membatalkan mode Wash.

Langkah 4

Ulangi prosedur ini menggunakan air bersih dan hangat hingga air yang dikeluarkan tampak bersih.

Ulangi langkah-langkah ini untuk sisi lain dari mesin.

Membersihkan Hopper

Langkah 1

Siapkan dua galon (7,6 liter) larutan pembersih 100 PPM yang disetujui (misalnya: Kay-5r). GUNAKAN AIR HANGAT DAN IKUTI SPESIFIKASI DARI PABRIK.

Langkah 2

Tekan prime plug ke bawah. Tuangkan larutan pembersih ke dalam hopper dan biarkan mengalir ke dalam freezing cylinder.

Langkah 3

Dengan sikat hopper, bersihkan mix hopper dan mix level sensing probe (sensor ketinggian campuran). Dengan menggunakan sikat berujung ganda, bersihkan lubang masuk campuran (mix inlet hole).

Catatan: Jangan menyikat mix inlet hole pada saat mesin berada dalam mode WASH.

Langkah 4

Sentuh simbol WASH . Ini akan menyebabkan larutan pembersih dalam freezing cylinder menyentuh semua area freezing cylinder.

Langkah 5

Letakkan ember kosong di bawah door spout dan naikkan prime plug.

Langkah 6

Apabila larutan pembersih sudah mengalir lancar dari bukaan prime plug di bagian bawah pintu freezer, buka draw valve. Keluarkan semua larutan.

Langkah 7

Setelah larutan pembersih berhenti mengalir dari door spout, tutup draw valve dan sentuh simbol WASH  untuk membatalkan mode Wash.

Ulangi langkah-langkah ini untuk sisi lain dari mesin.

Membongkar

Langkah 1

Letakkan power switch pada posisi OFF.

Langkah 2

Lepaskan sekrup, pintu freezer, beater dan scraper blade, dan drive shaft dengan drive shaft seal dari freezing cylinder.

Langkah 3

Lepaskan scraper blade dari beater assembly.

Langkah 4

Lepaskan drive shaft seal dari drive shaft.

Step 5

Lepaskan gasket pintu freezer, front bearing (bantalan depan), pivot pin (pasak putar), draw handle, draw valve, prime plug dan design cap (penutup). Lepaskan ketiga o-ring dari draw valve.

Ulangi langkah-langkah ini untuk sisi lain dari mesin.

Langkah 6

Lepaskan front drip tray (baki tampungan depan) dan splash shield (tameng cipratan).

Langkah 7

Lepaskan semua drip pan. Bawa komponen-komponen ini ke sink (bak cuci) untuk dibersihkan. (Lihat Gambar 48.)

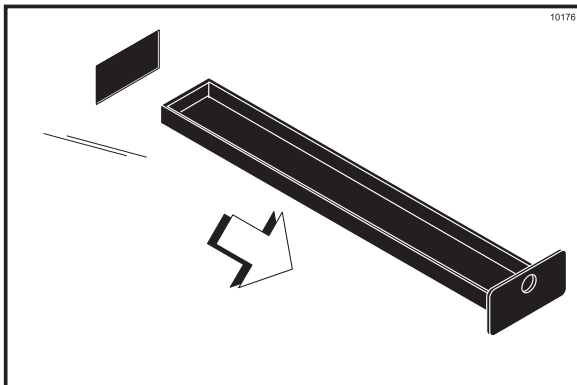

Gambar 48

Catatan: Jika drip pan terisi mix secara berlebihan, ini menandakan bahwa seal, o-ring drive shaft harus diganti atau dilumasi dengan baik.

Penyikatan

Langkah 1

Siapkan dua galon (7,6 liter) larutan pembersih/sanitasi 100 PPM yang disetujui (misalnya: Kay-5r). **GUNAKAN AIR HANGAT DAN IKUTI SPESIFIKASI DARI PABRIK.** Pastikan semua sikat yang disertakan bersama freezer tersedia untuk penyikatan ini.

Langkah 2

Dengan saksama bersihkan dengan sikat semua komponen yang sudah dilepaskan tersebut dalam larutan pembersih, dan pastikan untuk menghilangkan semua pelumas dan lapisan mix. Pastikan untuk menyikat semua permukaan dan lubang, terutama lubang pada pintu freezer.

Langkah 3

Cucilah semua komponen dengan air hangat yang bersih. Tempatkan komponen pada permukaan yang bersih dan kering untuk diangin-anginkan selama semalam.

Langkah 4

Kembalilah ke freezer dengan membawa sejumlah kecil larutan pembersih. Dengan menggunakan sikat hitam, bersihkan rear shell bearing di bagian belakang freezing cylinder. (Lihat Gambar 49.)

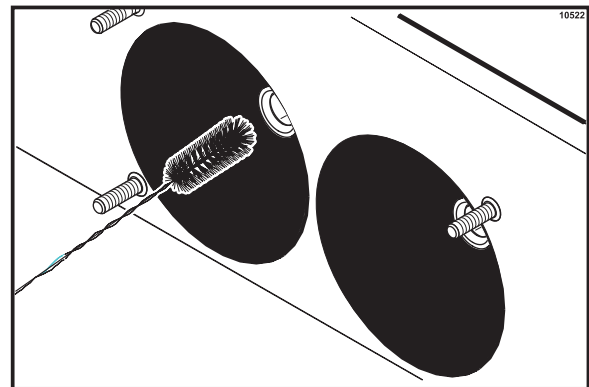

Gambar 49

Ulangi langkah-langkah ini untuk sisi lain dari mesin.

Langkah 5

Seka semua permukaan luar pada freezer dengan handuk bersih yang sudah disanitasi.

Bagian 7 Penting: Daftar Periksa Operator

Selama Pembersihan dan Sanitasi



Jadwal pembersihan dan sanitasi diatur oleh lembaga Negara atau daerah yang berwenang dan harus dipatuhi. Poin-poin pemeriksaan berikut harus mendapat perhatian selama operasi pembersihan dan sanitasi.



PEMBERSIHAN DAN SANITASI HARUS DILAKUKAN SETIAP HARI.

Pemecahan Masalah Hitungan Bakteri

- 1. Secara saksama lakukan pembersihan dan sanitasi mesin secara berkala, termasuk pembongkaran total dan penyikatan.
- 2. Gunakan semua sikat yang disediakan agar pembersihan tuntas. Sikat-sikat ini dirancang secara khusus untuk menjangkau semua jalan yang dilalui oleh mix.
- 3. Gunakan sikat berbulu putih untuk membersihkan mix inlet hole yang berasal dari mix hopper hingga ke bagian belakang freezing cylinder.
- 4. Gunakan sikat berbulu hitam untuk membersihkan dengan tuntas rear shell bearing yang terdapat di bagian belakang freezing cylinder. Pastikan terdapat sejumlah besar larutan pembersih pada sikat.
- 5. JIKA PERATURAN KESEHATAN SETEMPAT MEMBOLEHKAN PENGGUNAAN RERUN, pastikan mix rerun disimpan dalam wadah baja nirkarat yang tertutup dan sudah disanitasi, dan digunakan pada hari berikutnya. **JANGAN melakukan prime (penyiapan) mesin dengan rerun.** Apabila menggunakan rerun, buang busanya. Campurkan rerun dengan fresh mix dalam rasio 50/50 selama operasi di siang hari.
- 6. Pada suatu hari tertentu dalam seminggu, pakai mix sesedikit mungkin dan buanglah setelah closing. Ini akan memutuskan siklus rerun dan mengurangi kemungkinan tingginya jumlah bakteri dan coliform.
- 7. Siapkan larutan pembersihan dan sanitasi dengan benar. Baca dan ikuti petunjuk label dengan saksama. Larutan yang terlalu kuat dapat merusak komponen dan yang terlalu lemah tidak dapat membersihkan atau mensanitasi dengan memadai.
- 8. Suhu mix dalam mix hopper dan walk-in cooler harus di bawah 40_F (4.4_C).

Pemeriksaan Perawatan Reguler

- 1. Gantilah scraper blade yang tumpul atau rusak. Sebelum memasang beater assembly, pastikan scraper blade terpasang dengan benar pada helix.
- 2. Periksa rear shell bearing apakah ada tanda-tanda usang (kebocoran mix yang berlebihan pada rear drip pan) dan pastikan bearing ini sudah bersih.
- 3. Dengan menggunakan obeng dan handuk, jagalah rear shell bearing dan female hex drive socket agar tetap bersih dan bebas dari gumpalan pelumas dan mix.

- 4. Buanglah o-ring dan seal apabila sudah usang, sobek, atau terlalu longgar, dan gantilah dengan yang baru.
- 5. Ikuti semua prosedur pelumasan sebagaimana diuraikan dalam "Pemasangan".
- 6. Jika mesin Anda didinginkan oleh udara (air cooled), periksa condenser apakah ada penumpukan kotoran atau serabut. Condenser yang kotor akan mengurangi efisiensi dan kapasitas mesin. Condenser harus dibersihkan **setiap bulan** dengan sikat yang lembut, **Jangan sekali-kali** menggunakan obeng atau benda logam untuk membersihkan daerah antara sirip (fin).
Catatan: Untuk mesin yang dilengkapi filter udara, perlu untuk membersihkan secara vakum filter-filter tersebut setiap bulan.



Awas: Selalu cabut daya listrik sebelum membersihkan condenser.

Kegagalan untuk mengikuti instruksi ini dapat menyebabkan sengatan listrik.

- 7. Jika mesin Anda didinginkan oleh air (water cooled), periksa saluran air apakah ada tekukan atau kebocoran. Tekukan dapat terjadi apabila mesin digeser-geser untuk keperluan membersihkan atau perawatan. Saluran air yang rusak atau retak hanya boleh diganti oleh distributor Taylor resmi.

Penyimpanan di Musim Dingin

Jika tempat usaha akan ditutup selama musim dingin, penting untuk melindungi freezer dengan mengikuti tindakan pencegahan tertentu, terutama apabila gedung bisa membeku.

Lepaskan freezer dari sumber listrik utama untuk mencegah kerusakan listrik.

Pada freezer berpendingin air, putuskan pasokan air. Lepaskan tekanan pada pegas dalam katup air. Gunakan tekanan udara pada sisi outlet untuk meniup sisa air pada condenser, kemudian tambahkan sejumlah besar anti-freeze otomatis jenis permanen. **Ini adalah hal yang sangat penting.** Kegagalan untuk mengikuti prosedur ini dapat menyebabkan kerusakan parah dan mahal terhadap sistem pendinginan.

Distributor Taylor setempat dapat melaksanakan servis penyimpanan musim dingin ini bagi Anda.

Bungkuslah komponen lepasan dari freezer seperti beater, blade, drive shaft, dan pintu freezer, kemudian simpanlah di tempat kering yang terlindung. Komponen rubber trim dan gasket dapat dilindungi dengan membungkusnya dengan kertas kedap-lembab. Semua komponen harus benar-benar bersih dari mix atau pelumas kering yang dapat mengundang tikus atau binatang lainnya.

Disarankan agar melakukan pengurasan (draining) penyimpanan musim dingin oleh teknisi servis resmi, untuk memastikan bahwa semua air sudah dikeluarkan. Ini akan mencegah pembekuan dan pecahnya komponen.

Bagian 8

Panduan Pemecahan Masalah

MASALAH	KEMUNGKINAN PENYEBAB	PERBAIKAN	ACUAN HALAMAN
1. Tidak ada produk yang dikeluarkan.	a. Mix (campuran) tinggal sedikit. Lampu MIX OUT menyala.	a. Tambahkan mix ke mix hopper. Kembali ke mode AUTO.	23
	b. Power switch berada dalam posisi OFF.	b. Letakkan power switch ke ON dan pilih AUTO.	22
	c. Mesin tidak berada dalam mode AUTO.	c. Pilih AUTO dan biarkan mesin untuk berhenti sebelum mengeluarkan produk.	23
	d. Beater motor sedang di-reset. Muncul pesan BEATER OVERLOAD.	d. Matikan mesin. Tekan tombol reset. Hidupkan ulang mesin dalam mode AUTO.	---
	e. Terjadi pembekuan dalam mix inlet hole (lubang masuk campuran).	e. Hubungi teknisi servis resmi.	---
	f. Feed tube tidak dipasang dengan benar.	f. Pastikan feed tube dipasang dengan benar.	23
2. Produk terlalu lunak.	a. Draw rate (laju pengeluaran) diset terlalu cepat.	a. Ubah draw rate sebesar 5 hingga 7 1/2 oz. (142 g. hingga 213 g.) berat produk dalam 10 detik.	12
3. Produk terlalu kental.	a. Freezing cylinder tidak disiapkan (primed) dengan benar.	a. Kuras freezing cylinder, kemudian ulangi priming mesin.	23
	b. Kontrol viskositas diset terlalu dingin.	b. Hubungi teknisi servis resmi.	---
	c. Terjadi pembekuan dalam mix inlet hole (lubang masuk campuran).	c. Hubungi teknisi servis resmi.	---

MASALAH	KEMUNGKINAN PENYEBAB	PERBAIKAN	ACUAN HALAMAN
4. Mix dalam hopper terlalu hangat.	a. Penutup hopper tidak berada pada posisinya.	a. Bersihkan dan sanitasikan penutup hopper dan tempatkan dalam posisinya.	23
	b. Suhu hopper berada di luar jangkauan.	b. Hubungi teknisi servis resmi.	---
5. Mix dalam hopper terlalu dingin.	a. Suhu hopper berada di luar jangkauan.	a. Hubungi teknisi servis resmi.	---
6. Sensor Mix Low dan Mix Out tidak berfungsi.	a. Terjadi pengumpulan milkstone dalam hopper.	a. Bersihkan hopper secara saksama.	25
7. Produk berkumpul di atas pintuu freezer.	a. O-ring atas pada draw valve dilumasi secara tidak benar atau sudah aus.	a. Lumasi dengan benar atau gantilah o-ring.	20
8. Kebocoran mix secara berlebihan dari bagian bawah door spout.	a. O-ring bawah pada draw valve dilumasi secara tidak benar atau sudah aus.	a. Lumasi dengan benar atau gantilah o-ring.	20
9. Kebocoran mix secara berlebihan pada drip pan yang panjang.	a. Seal pada drive shaft dilumasi secara tidak benar atau sudah aus.	a. Lumasi dengan benar atau gantilah seal.	18
	b. Seal dipasang terbalik pada drive shaft.	b. Pasang dengan benar.	18
	c. Pelumasan drive shaft kurang.	c. Beri pelumas secukupnya.	18
	d. Drive shaft dan beater assembly bekerja secara maju.	d. Hubungi teknisi servis resmi.	---
	e. Rear shell bearing sudah aus.	e. Hubungi teknisi servis resmi.	---
	f. Gear box tidak sejajar.	f. Hubungi teknisi servis resmi.	---
10. Drive shaft macet pada drive coupling.	a. Mix dan pelumas menumpuk pada drive coupling.	a. Bersihkan area rear shell bearing secara teratur.	25
	b. Sudut tumpul pada drive shaft, drive coupling, atau keduanya.	b. Hubungi teknisi servis resmi.	---
	c. Gear box tidak sejajar.	c. Hubungi teknisi servis resmi.	---

MASALAH	KEMUNGKINAN PENYEBAB	PERBAIKAN	ACUAN HALAMAN
11. Dinding freezing cylinder tergores.	a. Front nearing hilang atau aus.	a. Pasang atau ganti front bearing.	19
	b. Baffle rod pintu freezer retak.	b. Gantilah pintu freezer.	20
	c. Beater assembly bengkok.	c. Gantilah beater assembly.	20
	d. Gear box tidak sejajar.	d. Hubungi teknisi servis resmi.	---
12. Produk mengeluarkan bunyi meletup saat dikeluarkan (draw).	a. Draw rate (laju pengeluaran) diset terlalu cepat.	a. Ubah draw rate sebesar 5 hingga 7 1/2 oz. (142 g. hingga 213 g.) berat produk dalam 10 detik.	12
	b. Freezing cylinder tidak disiapkan (primed) dengan benar.	b. Kuras freezing cylinder, kemudian ulangi priming mesin.	23
13. Panel kontrol tidak berfungsi saat power switch di posisi ON.	a. Mesin tidak tersambung ke sumber listrik.	a. Sambungkan ke sumber listrik.	---
	b. Circuit breaker OFF atau sekring terbakar.	b. Hidupkan circuit breaker atau gantilah sekring.	---

Bagian 9 Jadwal Penggantian Komponen

URAIAN KOMPONEN	SETIAP 3 BULAN	SETIAP 6 BULAN	SETIAP TAHUN
Scraper Blade	X		
Drive Shaft Seal	X		
Gasket Pintu Freezer	X		
Front Bearing	X		
Draw Valve O-Ring	X		
Prime Plug O-Ring	X		
Mix Feed Tube O-Ring	X		
Sikat Bulu Putih, 3" x 7"		Periksa & Gantilah jika Perlu	Minimum
Sikat Bulu Putih, 1" x 2"		Periksa & Gantilah jika Perlu	Minimum
Sikat Bulu Hitam, 1" x 2"		Periksa & Gantilah jika Perlu	Minimum
Sikat Ujung Ganda		Periksa & Gantilah jika Perlu	Minimum